

# Dette værk er downloadet fra Slægtsforskernes Bibliotek



Slægtsforskernes Bibliotek er en del af foreningen DIS-Danmark, Slægt & Data. Det er et special-bibliotek med værker, der er en del af vores fælles kulturarv, blandt andet omfattende slægts-, lokal- og personalhistorie.

Slægtsforskernes Bibliotek:  
<http://bibliotek.dis-danmark.dk>

Foreningen DIS-Danmark, Slægt & Data:  
[www.slaegtogdata.dk](http://www.slaegtogdata.dk)

***Bemærk, at biblioteket indeholder værker både med og uden ophavsret. Når det drejer sig om ældre værker, hvor ophavs-retten er udløbet, kan du frit downloade og anvende PDF-filen.***

***Når det drejer sig om værker, som er omfattet af ophavsret, er det vigtigt at være opmærksom på, at PDF-filen kun er til rent personlig, privat brug.***

# Hardsyssels Årbog

1988

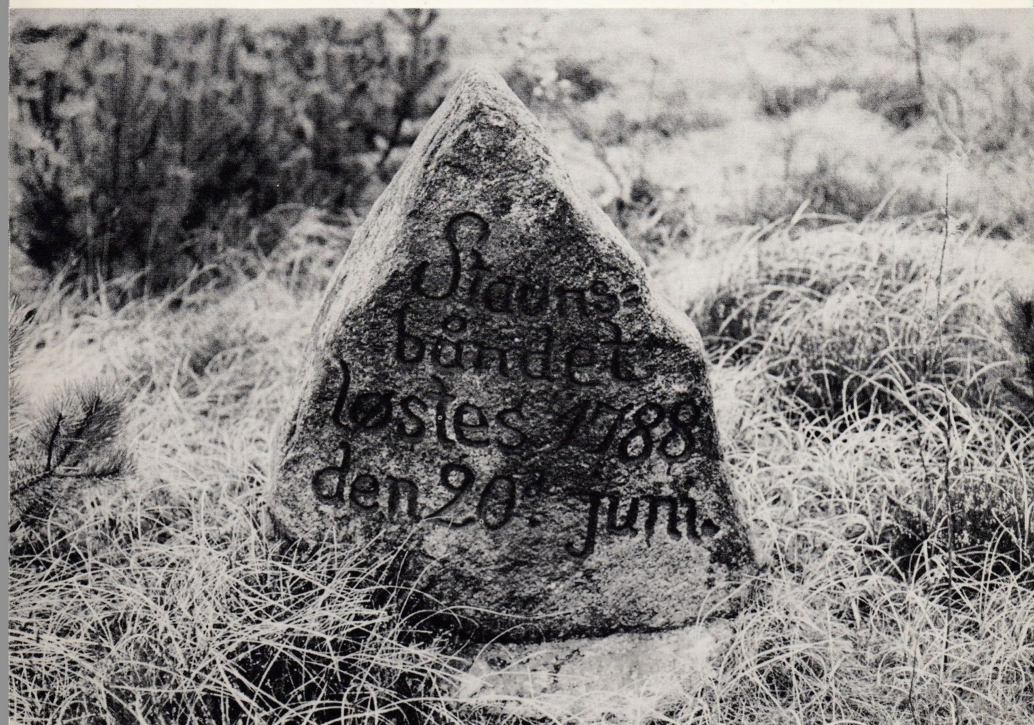

*Historisk Selskab for Ringkøbing Amt*

## INDHOLD

<i>Søren Toftgaard Poulsen: Hvorledes Hoveriet aldeles kan afskaffes</i> .....	5
<i>Rita Louise Noe: Ole Kirk til minde i 200-året for hans fødsel</i> .....	23
<i>Ingrid Sidelmann Knudsen: Gavlmalierne i Brande</i> .....	39
<i>Knud Pichard: Vestlig profil</i> .....	49
<i>Erik K. Eriksen: Fåre Mølle i 1800-tallet</i> .....	73
<i>Jens Kamp: Jul og nytår i Vestjylland for 140 år siden</i> .....	81
<i>Mette Marie Bisgård: Hjordpige på Saugstrup Mølle</i> .....	89
<i>Henning Kærgaard: Kronprins Frederiks Fond</i> .....	99
Meddelelser fra Historisk Samfund for Ringkøbing Amt .....	104
Regnskab .....	107
Vedtægter .....	108
Register .....	110

ISBN 87-87358-06-9  
ISSN 0046 6840

Hardsyssels Årbog 1988, under redaktion af:  
Knud Erik Nielsen, Rigmor Lillelund, Jørgen Østergaard  
og Kr. Bjerregård

# Hvorledes Hoveriet aldeles kan afskaffes

*Af Søren Toftgaard Poulsen*

Der er blandt vestjyske historikere enighed om, at landboforholdene under stavnsbåndet i 1700-årene var anderledes i Vestjylland end i det øvrige Danmark. En række geografiske og kulturelle forhold kan fremføres som argumenter for de specielle forhold i Vestjylland. Ellen Damgaard har i FRAM 1987 slået fast, at bønderne på Lemvigegnen ikke var fattige og undertrykte fæstebønder, men tværtimod var »velstående og driftige landmænd med en specialiseret produktion og sans for handel«<sup>1)</sup>. Med en række eksempler dels fra skifteforretninger fra sognene omkring Lemvig fra 1700-årenes sidste årtier, dels fra præsteindberetningerne fra 1766 hentes udførlige dokumentation for denne beskrivelse fra Lemvigegnens bønder.

Kim Clausen fremhæver den rige høbjergning på de vestjyske engarealer og det dermed følgende studeopdræt på de vestjyske godser som en driftsform, der krævede mindre hoveri end på de store kornproducerende godser i det østlige Danmark.<sup>2)</sup> Denne situation gjaldt især for områderne omkring de vestjyske fjorde, Ringkøbing Fjord og Nissum Fjord.

Kreaturholdets og studeopdrættets store betydning for Vestjylland er behandlet af Esben Graugaard, som går så vidt som

til at mene, at frigivelsen af studehandelen i 1788 måske var af større betydning for de vestjyske bønder end selve ophævelsen af stavnsbåndet i 1788. Vestjyske bønder udviklede i 1800-årene et omfattende talent for handel med kreaturer på Slesvig-Holsten og Nordtyskland.<sup>3)</sup>

Af stor betydning for de vestjyske fæstebønder var de kulturgeografiske forhold i området i 1700-årene. Et overvældende indtryk af amtets udseende omkring år 1800 får man ved at betragte Videnskabernes Selskabs kort, der netop er opmålt i årene deromkring. Den tætteste bebyggelse og højeste udnyttelse af jorden fandtes i sognene omkring Ringkøbing Fjord og Nissum Fjord samt i amtets nordlige del i sognene langs Limfjorden. I amtets indre og østlige dele var bebyggelsen koncentreret omkring åløbene og de bedre partier af bakkeøerne. I mange sogne var kun 5-10 procent af jorden udnyttet til agerjord, mens resten bestod af hede, eng og mose. Befolkningstallet var naturligvis meget lille i disse sogne sammenlignet med de frugtbare sogne. I 1801 var Vejrum sogn på 1972 ha. og befolkningstallet blev opgjort til 483, mens Tvis sogn sydøst for Holstebro var på godt 6236 ha. og havde et befolkningstal på 260. Befolkningstætheden i det frugtbare Vejrum

var altså 6 gange større end i hedesognet Tvis. Endnu tyndere befolket var amtets sydøstlige sogne som for eksempel Skarrild og Arnborg.

Denne kulturgeografiske forskel afspejledes også i hovedgårdenes placering i amtet. Særlig tæt lå hovedgårdene i sognene mellem Ringkøbing Fjord og Nissum Fjord med mindst en hovedgård i hvert sogn. I de udprægede hedesogne var der derimod langt imellem hovedgårdene. En stor del af bøndergårdene i hedesognene ejedes derfor af godser, som lå flere mil borte. Gårdene var derfor på grund af afstanden fritaget fra at yde hoveri. Sådanne gårde kaldtes strøgods. Normalt skulle strøgods i stedet betale en hoveriafgift i penge eller naturlier, men alligevel blev det anset for en fordel at være fritaget for hoveriarbejde. En fæstebonde på en sådan hedegård har i det daglige ikke mærket meget til godsejerne og deres fogeder. Alligevel har stavnsbånd, militærtjeneste og tvangsfæste været gældende også for disse bønder.

Til sammenligning har mængden af strøgods været ret lille i amtets frugtbare sogne. De fleste gårde ydede her hoveri, og ved en del godser i et ret betydeligt omfang. Det har ofte været nævnt, at de vestjyske hovedgårde var meget mindre end hovedgårdene i den øvrige del af landet, mens mængden af det underliggende fæstegods derimod var ret betydelig, hvilket blandt andet skyldtes reglen om skattefrihed for hovedgårdstaksten for godser med mindst 200 tdr. hartk. bøndergods indenfor en afstand af to mil fra hovedgården. Opfyldtes dette krav, kaldtes hovedgård med bøndergods for et »komplet gods«. I Vestjylland skulle der 40-50 bøndergårde med endnu flere brugere til for at opfylde kravet for en komplettering.

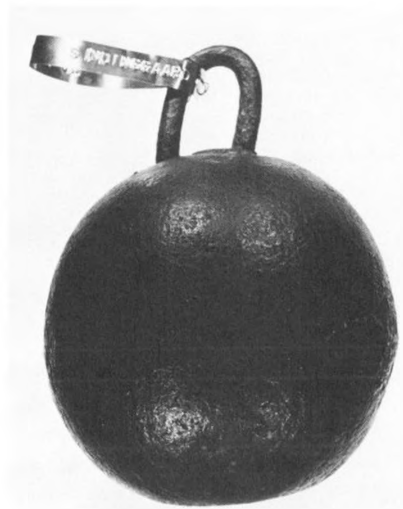

*Ifølge traditionen har denne jernkugle været benyttet som lod til at hænge op i fødderne på de arme hovbønder på Sindinggård, når de måtte ride træbesten. Det er dog højst tvivlsomt, om hovbønderne nogen sinde har prøvet træbesten på Sindinggård. Træbestene hørte hjemme på eksercerpladserne ved kirkerne. Jernkuglen vejer 10 kg, og det er formentlig en gammel kanonkugle, som har fået en øsken påsvejst. Onde tunger hævder, at kuglen har været benyttet som lod til en hakkelsesmaskine i stedet for! Opbevares på Herning Museum.*

Der er mange eksempler på, at hovedgårdsjorden kun var på 20-30 tdr. hartk., det vil sige, at hovedgården var på størrelse med 5-6 almindelige fæstegårde. Det siger sig selv, at hoveriet ved disse godser har været en overkommelig byrde for henimod et halvt hundrede fæstegårde. Mange fæstere ved disse godser var i praksis fritaget for hoveri.

Også i samtiden var man på det rene med denne fordel for mange vestjyske fæstebønder, og da man i landboreformernes bevægede årtier drøftede hoveriets ordning i fremtiden, blev argumentet om det »yderst rimelige hoveri« i Vestjylland fremført gang på gang af konservative jyske

godsejere i deres forsvar for det ubestemte eller vilkårlige hoveri.

Eftertiden har tegnet et næsten helt igenem dystert billede af landboforholdene, før reformerne ændrede disse. Hvad var egentlig det undertrykkende? Hvor hårdt følte den vestjyske fæstebonde herremandens åg og stavnsbåndets indskrænkning i den personlige frihed? Vi hører sjældent om, hvad bønderne følte og mente om disse spørgsmål, men modparten, de vestjyske godsejere, har vi ganske gode udsagn fra.

Ved et cirkulære af 30. april 1768 søgte General Landvæsenkollegiet at indhente efterretninger og synspunkter fra samtlige godser i kongeriget om seks væsentlige spørgsmål omkring landboforholdene: 1. hoveriets afskaffelse eller fortsættelse, 2. tiendens afløsning, 3. fællesskabets ophævelse, 4. arvefæste, 5. tjenestefolks løn og 6. vejenes tilstand.<sup>4)</sup>

Langt fra alle godser efterkom ordren om at svare på cirkulærets spørgsmål, men 17

indsendte besvarelser er bevaret fra Ringkøbing amt. Det er af en vis interesse, at Ausumgårds ejer, præsten Thomas Just Jermiin, begynder sin besvarelse med en lille indledning: ... »endskiøndt jeg agter det for en afgjort Sag, at Bondens formeente Trængsel alleene beroer paa den Hverve-Rettighed, hvor ved hand formedelst Land-Militsen er tvungen til sin Fødestavn, af hvis Ejer ald hands Lykke dependerer, hvilke somme Proprietairer Lov-stridig nok extenderer endog til Qvindekjønnen, ved at forholde dem Friheds-Pass fra Godset, og saa længe derfor Almuens Skiæbne dependerer af Proprietairerne, seer jeg ikke Deres vilkaar forbedrede ved de aller-fuldkomneste Love. Da derimod naar Almuen holder Frihed som alle andre Stænder, at fæste og opholde sig hvor de vilde, og naar ikke paa deres Fødestavn kund de deres Lykke efter Ønske, da alt kunde fæste paa andre Godser, saalænge de kuns dog blev i Sognet, Herredet eller Amtet til Kongens og Landets Tieneste, vilde Enhver Proprietair nødes og kappes Indbyrdes at give Almuen

Afskeedspas fra landmilitsen for Graves Truelven fra Vådde i Ikast. I 1795 købte han en del jord fra Nørholm i Herning. Det første hus byggede han af et hundehus fra Herningsholm. Stedet kom senere til at hedde »Vesterholm«, og i 1827 fik sønnen Truels Gravesens kgl. bevilling til at drive købmandsbandel på stedet, hvilket senere udviklede sig til den kendte fabrik »Truelven og Søn« i Herning. Opbevares på Herning Museum.

Brevvæsen *Graves Truelven*, fød udi  
*Vaade Bye, Naast* — Eogni, udi  
*Ringkøbing*, Amt, nu 34 Aar gammel,  
 6 1/2 Tommer høi, Haar af Dine, kær af  
 Haar, Haar af Skulder, og mædelt af Been,  
 der haver tiend udi = 8 Aar som Land: Pædal med  
 det *Del Fjeld* til *Landmilitsen* og  
 og *fæ* kær af *man* *Grundmand*  
 meddeles herved hans Afkeeds-Pas; hvorefter han sig kan  
 opholde paa hvad Sted i Landet han Lyfter.  
 Udi Land-Milicie-Sectionen for *Ringkøbing*  
 Amt, den *17. April* 1795 —  
*Jens Bræneh*

gode Vilkaar, og alle deres formeente Besværligheder paa eengang bortfalde – Ingen var tvunget til at imodtage haardere Fæste en hand seer sig i Stand til at overkomme, i det hand holde Frihed til at vende sig anden Steds, ikke heller kunde Proprietarene foreskrive Bondekarlen anden Love, end hand godvilligen vilde underkaste sig, da ald Slags Tvangs Magt opførte ...<sup>5)</sup>)

Der er næppe tvivl om, at Jermiins ønske om at løse stavnsbåndet for bondestanden er velment. Året forinden, i 1767, havde han ved testamente forbedret Ausumgårds senere overgang til at blive et stamhus med arvefæste, som Jermiin i øvrigt hævdede havde været praktiseret i mange år på Ausumgård. Jermiin er præget af tidens fysio-kratiske tankegang om større frihed for individet og fri konkurrence på erhvervslivets områder. Hvis stavnsbåndet ophævedes,

ville godsejerne miste deres tvangsmiddel til at underkue bønderne, som jo ville søge andre steder hen, hvis de blev misbrugt med et alt for urimeligt hoveri.

Jermiin er her helt på linie med Andreas Teilmann på Nørholm gods. Også i sin indberetning foreslår Teilmann stavnsbåndet ophævet. Herved ville proprietærerne komme til at konkurrere om fæsterne og tjenestekarlene, hoveriet ville helt af sig selv blive mildnet mange steder, fordi strenge proprietærer ikke ville få deres gårde bortfæstet, med mindre hoveriet var gjort overkommelig. Teilmann gør dog samtidig opmærksom på, at en ophævelse af stavnsbåndet til fødestavnen måtte medføre en ophævelse af proprietærernes pligt til at stille karle til rådighed for landmilitien.

Godsejerne blev bedt om at svare på, hvorledes hoveriet kunne aldeles afskaffes, og, hvis dette »af gyldige Aarsager« ikke kunne lade sig gøre, hvorledes hoveriet kunne fastsættes og reguleres. Mange godsejere sammenlignede derfor vilkårene for hovbønderne og fribønderne. Jermiin fra Ausumgård udtrykte mange kollegers opfattelse i følgende formulering: »Hoveriet er her i Landet, hvor Sædegaardene ere Mindre og Godserne Større i Proportion med de øvrige Provincer, Langt fra ikke saa besværlig for Almuen som det almindelig udraabes. Jeg tilstaaer vel, et eller andet Exempel derimod, men ere vist faae at regne med Mængden af dette Langt fra ikke Bondens Beklageligste Skiæbne, jeg tør end lægge dette til, at hand i dette Støkke paa mange Godser mere kand misundes end ynkes. Ja, at hands sande Velfærd bedre fremmes ved een taalelig Hoveri, end at sættes paa større Udgift, det maae være i Penge eller i Vahre,



Når hovbonden havde udført en dags hovarbejde, kunne han forlange en kvittering for sit arbejde. Disse hoverikvitteringer er fra Lunderup ved Varde, der i 1790 ejedes af A. C. Teilmann til Nørholm. Man skelnede mellem tre slags hovarbejde: Plouddage, spanddage og gangdage. Ved plouddage skulle bonden stille med heste, plov og en plovkar i. Ved spanddage skulle han stille med to heste, en vogn og en kusk, og ved gangdage skulle han stille med en karl, en pige eller en dreng medbringende de håndredskaber, som godset forlangte. Opbevares på Herning Museum.



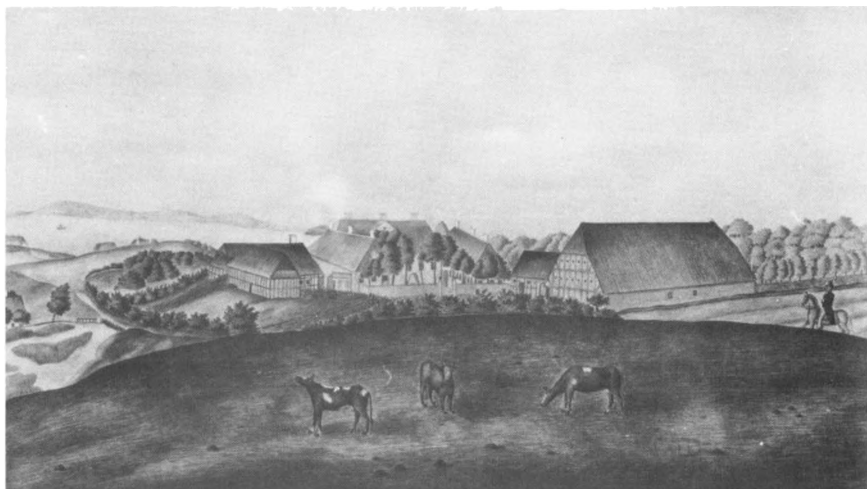

*Der findes kun få billeder af de gamle vestjyske godser. Dette kobberstik viser Quistrup i Gimsing sogn, som den så ud i 1835, da Peter Schøler lavede prospectet. Den mægtige herregårdslade i bindingsværk brændte i 1932. Godsernes lader var så store, fordi de skulle rumme både godsets eget korn og bøndernes landgildkorn. Om vinteren måtte hovbønderne lærske både godsets korn og landgildkornet, som de derefter måtte fragte til nærmeste købstad eller bavn. Billedet er efter farvelagt kopi, som opbevares på Quistrup.*

saa er det lættest og best betalt, som betales med et taalelig Arbeide«. <sup>6)</sup> En afskaffelse af hoveriet vil ændre hele landets forfatning, da sædegårdene efter Jermiins opfattelse ikke kan drives uden ved hoveri. Som et skræmmeeksempel henviser han til de mange nye selvejere, som har købt deres gårde fra de godser, som har solgt bøndergodset fra. Det gælder for eksempel Gudmunkloster (1757), Bækmark (1758) og Kongensgård (1760). Ikke engang bønderne selv havde gavn af disse ændringer, da de købte gårdene til meget højere priser end de var værd, og ejerne var nu i yderste armod eller gårdene havde allerede skiftet ejere 3. eller 4. gang. Jermiins konklusion er, at den fæstebonde, der yder et taaleligt hoveri, lever langt mere tryk og sikker end de nye selvejerbønder.

De vestjyske godsejere var enige om, at hoveriet var en absolut nødvendig for drif-

ten af hovedgårdene. Af de 6 spørgsmål i cirkulæret fra 1768 viste de uden undtagelse spørgsmålet om hoveriet den største opmærksomhed. Andreas Teilmann, som arvede Nørholm i Øster Horne herred i 1749, skrev i sit svar på cirkulæret: »Det er ikke muligt, at Hoveriet ved mine Gaarde enten aldeles kan afskaffes, eller indskrænkes, eller sættes paa anden Fod, end det nu er, uden at jeg derved skulde blive meget fornærmet«. <sup>7)</sup>

Teilmanns argumentation går på, at når allerede de eksisterende skatter, kvartals-ekstraskatten, saltskatten og landgilden, der alle skal udredes i rede penge, ikke kan indrives uden det sker ved eksekution, hvordan skulle det så være muligt at inddrive betaling i rede penge til erstatning for hoveriet?

»Naar nu Misvækst indfalder, som i Aar, naar der ingen Aftræk er paa Stude eller

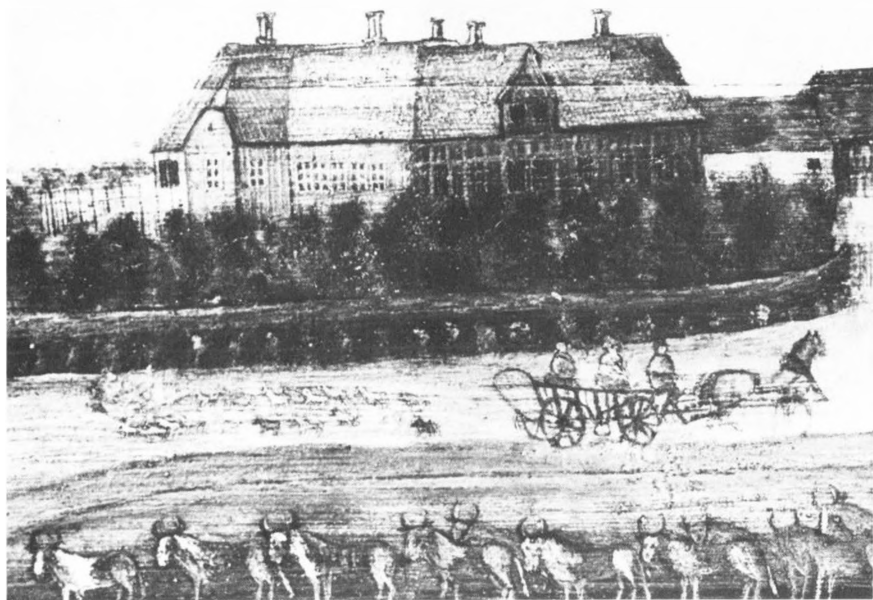

På den gamle strandfogedgård Bjerregård på Klittens sydlige del findes et maleri fra 1820 af godset Søgård i Nysogn ved Ringkøbing. Maleren er ukendt, men trods den naive stil får man et glimrende indtryk af den gamle herregård, hvis bygninger blev nedrevet kort efter 1830. I forgrunden ses en studeflok, et bestekøretøj og en færeflok. I 1761 var Søgårds besætning på 40 stude, 16 køer og kvier, 30 får med lam, 4 svin og 4 beste. Der var 60 fæstebønder og 20 husmænd under godset. Kun de 41 bønder forrettede hoveri. De øvrige var såkaldte fribønder, som i stedet betalte en pengeafgift. En del af bøndernes landgilde betaltes som småredsker eller naturalier: smør, spundet hør eller hvillinger. Selv efter vestjyske forhold var hoveriet ved Søgård ikke særlig strengt.

Høst, som i Aar, hvorfra skal da Bonden faae alle der rede Penge?» Spørger Teilmann. »Skulde det da ikke være bedre, at Bonden, som nu, reder eendeel at sine Ud-givter for sig med sit Arbeide, som altid er ved Haanden? Og som han kand forrette i Spartimer, foruden at have fornødent at holde flere Folk eller Bæster, og foruden at hindres i ringeste Maade i sin egen Gaards eller Avlings Drivt. Den som er bekjendt med Bonde- og Landvæsen, ... seer dagligen 100 Exempler for sine Øine, at Selveier- eller hovfri Bønder, som bor i samme Gaard ved Hovbonden, holde ligesaa mange Folk og Bæster, som dem. Og dog de fleste

Gange staaer tilbage med sin Gaards Avling, fremfor Hovbonden. Saare sildigere tilplø-jet og saaret, sildigere indavlet, sildigere sit Høe og sine Tørv biergede. Med et Ord: Ingen Sinde forved Hovbonden, men de fleste Gange langt tilbage«.<sup>8)</sup>

Det er vanskeligt for os i dag at kontrollere Teilmanns påstande om effektiviteten eller mangelen på samme hos selvejere og hovfri bønder i 1760erne.

Mange godsejere konstaterer i deres svarskrivelse til cirkulæret, at den største fordel, bønderne kunne have af at blive fri for at yde hoveri, var ved, at de kunne spare

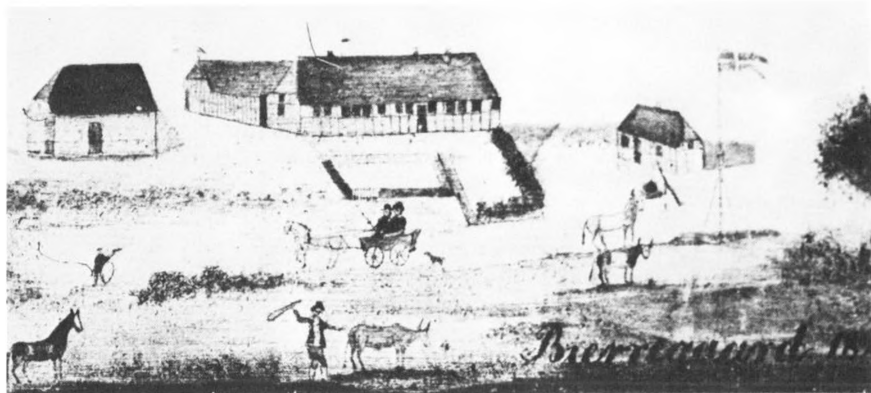

*Søgårds ukendte maler har også forevigtet fæstegården Bjerregård på Klittens sydlige ende. Dette maleri er ligeledes fra 1820 og hænger på Bjerregård. De to enestående malerier er malet på træ og har oprindeligt været to dørøverstykker. De har sandsynligvis en sammenhæng med herskabets plejedatter Rebekka Højberg, der mod plejeforældrenes vilje giftede sig med krydsbetjent Iver Heide i 1816. Parret faldt herved i unåde hos herskabet, og de måtte tage ophold på Bjerregård som indesiddere.*

en del udgifter til kost og løn til tjenestefolk, og ved at de kunne have en del færre arbejdsheste. Men dette gælder ikke på »Vesterkanten«, siger proprietær Halchus til Aabjerg i Vedersø: »... dette kand her ved Gaarden ingen Sted have, hvor Mand og Kone selv driver Arbejdet baade henne og hjemme, Bæster kand de ej heller spare, da hver Mand kuns kand holde toe eller tre, som han desuden behøver til sin egen Avling. Naar han nu bliver hovfri vilde det falde af fornødenhed, at han maatte give Hovgierningspenge. Hvorfra skal han tage samme, han sparede Intet, og skulde have langt større Udgifter. Jeg frygter Slutningen vilde blive denne, at han aldeles endten slog sig til Liderlighed eller Ladhed, naar han saae det var ham over Hovedet«<sup>9)</sup>

Proprietærernes enighed om, at hovbønderne ikke sparede nogle ressourcer overhovedet ved at blive fritaget for at gøre hoveri på godset, kan være vanskeligt at imødegå. Man kunne indvende, at bonden ved at blive fri for at bruge mange arbejdsdage om året på godset, ville få tid og energi til at

udvide sin egen bedrift på forskellig måde. Ingen godsejere tager dette spørgsmål op, men kommer det ikke nærmere end til at hævde, at fri-bønderne ikke var mere effektive end hovbønderne, snarere tvært imod. Når bønderne ikke uden videre ville forøge deres egen bedrift, hvis hoveriet blev afløst, må det skyldes selve fæstesystemet eller godsstrukturen. Bønderne ejede ikke deres gårde, og en investering i en udvidelse af bedriften ville næsten automatisk medføre en forøgelse af godsejerens formue, mens fæstebonden kun ville kunne nyde gavn af de løbende indtægter af investeringen. Godsejeren ville få kapitalgevinsten og fæstebonden ville kun få renterne af en investering i for eksempel jord og bygninger.

Den hovedrige godsejer Christian Linde de Friedenreich på Pallisbjerg i Staby påstår, at det ville være helt umuligt for hovbønderne at svare penge i stedet for hoveri. I forvejen kan bønderne ikke betale amtsstueskatterne, hvilket i øvrigt også gælder de hoverifri bønder.<sup>9)</sup>

Den mere teoretisk tænkende Andreas

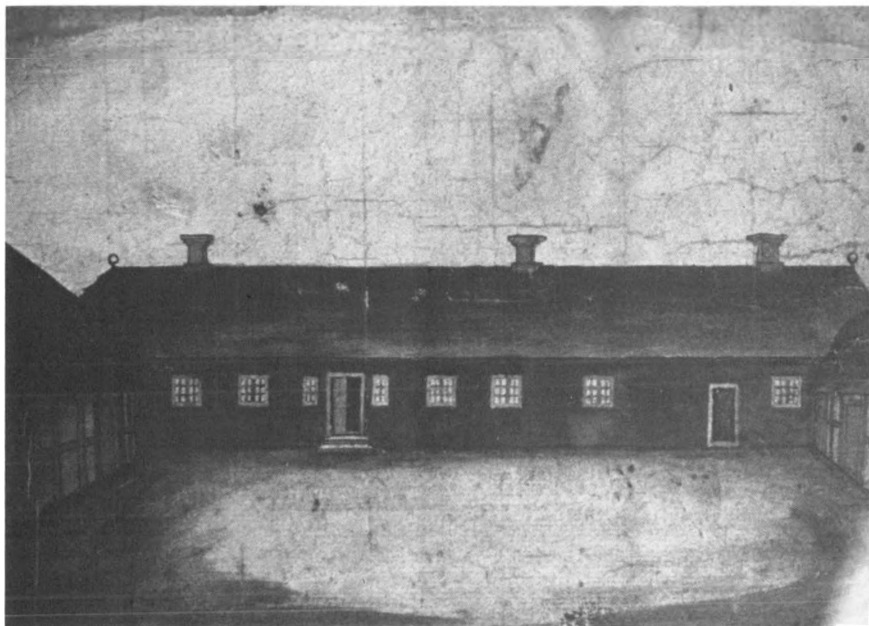

*Fæstegården Nørre Tang i Ulfborg er gengivet på ikke færre end 8 akvareller, som findes på Ringkøbing Museum. Laurids Christensen Tang var fæstebonde i Nørre Tang i årene 1732-1774. I 1751 købte han fripas til sin søn Peder Tang for den fyrstelige sum af 100 rigsdaler samt brugsretten af et engestykke. Fæstebondens søn kom i købmandslære i Ringkøbing, og i 1786 var han blevet en velhavende købmand, som formåede at købe Nr. Vosborg, som han i drengearene havde været stavnsbundet til.*

*I det hele taget er fæstere Laurids Tangs tolv børn et imponerende eksempel på, at social opstigning var muligt i stavnsbåndets århundrede. Jens Tang erhvervede godset Udstrup i 1775, Søren Tang købte Timgård i 1784, Peder Tang købte Nr. Vosborg i 1786, datteren Anna blev frue på Ulsund i Nees, og datteren Mette blev gift med Niels Våd på Sienumgård. Laurids Tang var en oplyst bonde, der både kunne læse og skrive. Med til at hjælpe børnene på vej var uden tvivl forbindelsen til vennerne i Brødremenigheden.*

Teilmann går et skridt videre, for sæt nu, »om end Bonden kunde give os Vederlag for Hoveriet, saa at det foruden Fornærmelse kunne afskaffes, ... saa vilde det dog ikke blive det Almindelige til Nytte, men snarere til stort Tab. Thi hvad vilde der blive af Herregaardens Marker, der just er de, der nu føder alle dem, som ikke selv saar og pløjer, og desuden haver noget til Overskud at sende ud af Landet og derved at bringe Penge herind«. Teilmann hævder, at hvis herregårdene skulle drives ved lejede folk og bæster, ville hele overskuddet gå til deres fortæring, men i øvrigt er han af

den mening, at hvis alle landets herregårde skulle drives ved lejede folk, ville der overhovedet ikke kunne skaffes folk nok hertil.

Bristen i Teilmanns argumentation er naturligvis hans påstand om, at hovbønderne ville holde lige mange tjenestefolk, selv om de blev fritaget fra at gøre hoveri på godset. På samme måde afviser Teilmann en indskrænkning i hoveriet. For hvordan skulle godserne få klippet og slagtet deres får, hvis ikke bønderne skulle gøre det?

Teilmann er dog ikke helt afvisende overfor en bestemmelse af hoveriet: »Skulde ellers alt Hoveri bestemmes, og i

fæstebrevet indføres, da kunde det ikke uden Fornærmelse ske paa anden Maade, end saaledes: Hovbønderne skulde være pligtige 1) at fælde, pløje, saae, høste eller skjære, indavle og udtærskes Udsæden, samt Kornet at rense, føre paa Loftet, og derefter til nærmeste Ladeplads. 2) At bierge de til Gaarden og Kirken beliggende Enge. 3) At bierge den ved Gaarden fornødne Brændsel og samme at indføre. 4) Giødningen at udage og paa Ageren at sprede. 5) At tiene Tækkemand, Murer, Tømmermænd og Smide, naar nogen Bygning eller Reparation ved Gaarden foretages, samt Halmsime i behøvende Fald at levere til Tækning at sye, Smidekul af Gaardens Skov eller Moser til Gaardens behøvende Smide at forskaffe. 6) At tilføre de Kampeste, som maatte

behøves til at lægge Broe med i Lade- eller Broegaarden. 7) Fra nærmeste Sted, Skov eller Ladeplads, det os at bestemme, at hente de Bygningsmaterialer, være sig Træ, Steen, Kalk eller Leer, som behøves til Gaarden med (den) under Gaardens Takst liggende Møllebygning. 8) At toe og klippe Faarene. 9) At klappe til Jagt, hver Beboer 2 dage om Vinteren, om forlanges. 10) At forrette aarligen, hver Fierdepart 4 Dags Gavns Agen, 2 Mennesker og 2 Bæster med hver Vogn, og 4 Dags Arbeide á 1 forsvarlig Karl. Hosbonden, om ulykkelig Tilfælde skulde tilslaas ved Ildebrand, Vandskade, Stormvejr eller deslige, eller om noget Sted paa Godset skulde blive øde for nogen Tid, da at tage Deel udi det Arbeide, som derved maatte forefalde, enhver efter

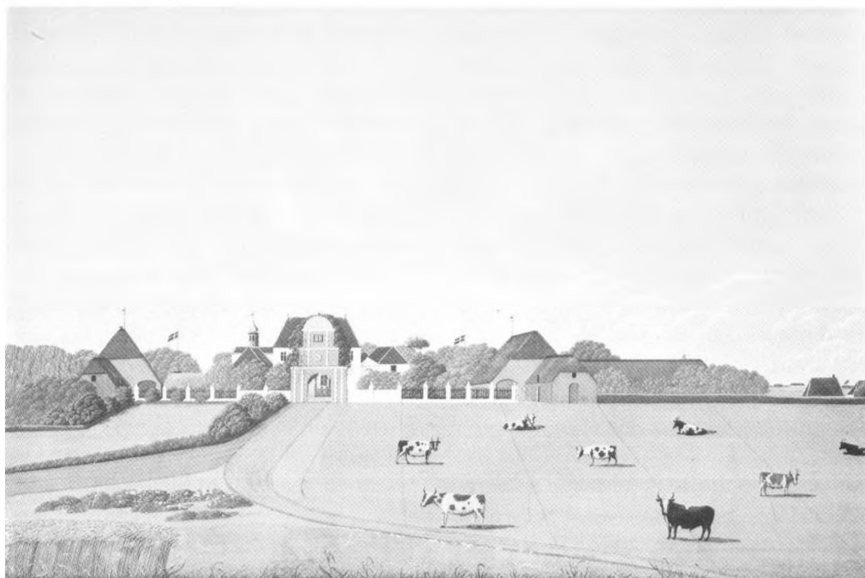

På R. H. Kruses gouache af Nr. Vosborg fra 1846 ses den smukke symetriske ladedgård og portbygning opført af Peder Tang i årene 1788-1790. De mange stude i forgrunden understreger studeholdets betydning for godsets drift. Gennem det meste af 1800-årene forsøgte Tang-familien at holde godset med fæstegårde samlet. I Landbopolitisk forstand kom Nr. Vosborgs ejere derfor til at stå på et meget konservativt sandpunkt. Men netop dette kan være grunden til, at Nr. Vosborgs borgbygninger er blevet bevaret for eftertiden.

sin Andeel, enten som Fierdepart eller som Halvgaard. Blev Hoveriet saaledes bestemt, da fik man at rette sin Lejlighed derefter«. <sup>10)</sup> Godsejerne er enige om, at alt hvad der hører til hovedgårdens drift og vedligeholdelse må klares ved hoveri, som det altid har fundet sted. Små-hoveriet derimod har man ikke noget imod at afskaffe. Dette ville godserne i stedet for kunne klare ved husmændenes pligtarbejde, som husmandshoveriet kaldtes. Fra Dejbjerglund, Lønborggård, Vennergård og Søndervang er høslætten på de store enge så omfattende en del af godsets drift, at man ligefrem skriver, at havde det ikke været for det store behov for arbejdskraft netop i høslættens tid, så kunne man måske godt have afskaffet hoveriet helt! Mads Opitius på Vennergård bjerger årligt 4-500 læs hø, hvilket kræver så megen hjælp, at også bønderne ved nabo-godserne deltager i arbejdet. Til gengæld overlader Opitius eftergræsningen til disse bønder som betaling for deres arbejde. Netop det sæsonbetonede behov for arbejdskraft var de store eng-gårdes argument for at bevare hoveriet. <sup>11)</sup>

Mads Opitius kan ellers ikke regnes for en aristokratisk forsvarer af det bestående godssystem. Netop i 1768 var han ved at forberede et omfattende salg af bøndergodset fra Vennergård og Rybjerg. Ud over frasalget af fæstegårdene udparcellerede han også en del af Vennergårds hovedgårdsjorder.

Før landboreformernes tid havde godserne næsten ingen behov for redskaber og trækraft, for hovbønderne skulle ikke blot gøre alt arbejde, men de skulle også medbringe og vedligeholde redskaberne, vogne, plove, harver, leer osv. Hvis hoveriet skulle afskaffes, måtte godserne selv til at investere i alle

disse ting. Den bondefødte Peder Harpøth på Ulsund i Nees hæfter sig meget ved netop disse omkostninger ved en ændring fra det bestående: »Det bliver for mig en plad Umulighed at ophæve Hoveriet, da det ville falde alt for kostbart ud, ved egen Hielp af Folk og Bæster, samt Vogne og anden Nødvendige Redskaber at drive Gaardens Aufling og næppe lønne Bekostningerne, end sige give noget af sig til Renters og andre Udgifters Besvarelse, allerhelst Bonden hverken er eller bliver i stand her paa disse skarpe Egne, ved Landgildens Forhøjelse, at gjøre nogen Erstatning derfor, da de fleste af dem er sindet at lade hver Dag have sig egen Plage m. v.« <sup>12)</sup>

Proprietær Hansen på Lønborggård taler derimod af erfaring, når han udtaler sig om muligheden for at drive hovedgårdene ved egen hjælp istedet for ved hoveri. Hansen ejede også Skrumsager, hvor bønderne var hovfri på grund af deres lange vej til godset. Skrumsager blev derfor mest drevet ved tjenestefolk og egne redskaber og arbejdsheste. Lidt hovarbejde fandt dog sted i forbindelse med høslætten, hvor en del bønder gjorde tjeneste imod, at de slap for at betale tiende. »Naar jeg gjør Regning paa Fordeelten af Schromsager, kommer der lidet eller intet ud, naar Consumption og Familieskatten af dets Hartkorn, Tjeneste Folckens Kost og Løn, Bygningernes Vedligeholdelse, og Vogn Redskab, samt Arbeids Bæster at holde i Stand, med videre afgaer«. <sup>13)</sup>

Baron Chr. Fr. Juul til Brejninggård og Rysensten beretter om Brejninggård, at en af hans forgængere havde akkorderet med sine hovbønder om en forhøjelse af den årlige landgilde imod, at de blev fritaget for at yde hoveri ved hovedgården, der i stedet for blev drevet ved tjenestefolk og egne redskaber og heste. Resultatet blev, at bøn-

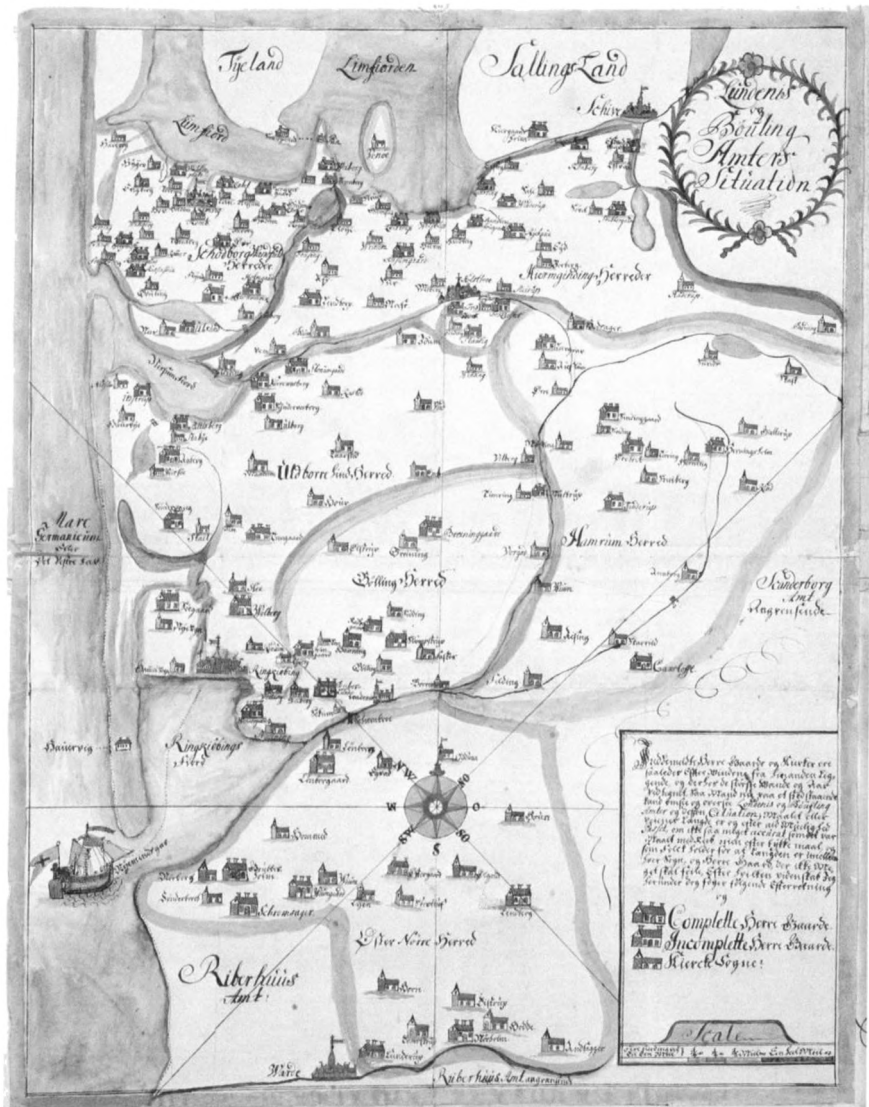

Atlas Minor er et kort over Bøtting og Lundenæs amter antagelig fra omkring 1750. Det farvelagte kort viser 1. komplette berregårde, 2. inkomplette berregårde og 3. kirkesogne. Kortet måler 61x48 cm. Kortet kan ikke være yngre end 1757, idet Gudumkloster afmærkes med signaturen for et komplet gods, hvilket det opførte med at være dette år. Opbevares i Det Kgl. Bibliotek.

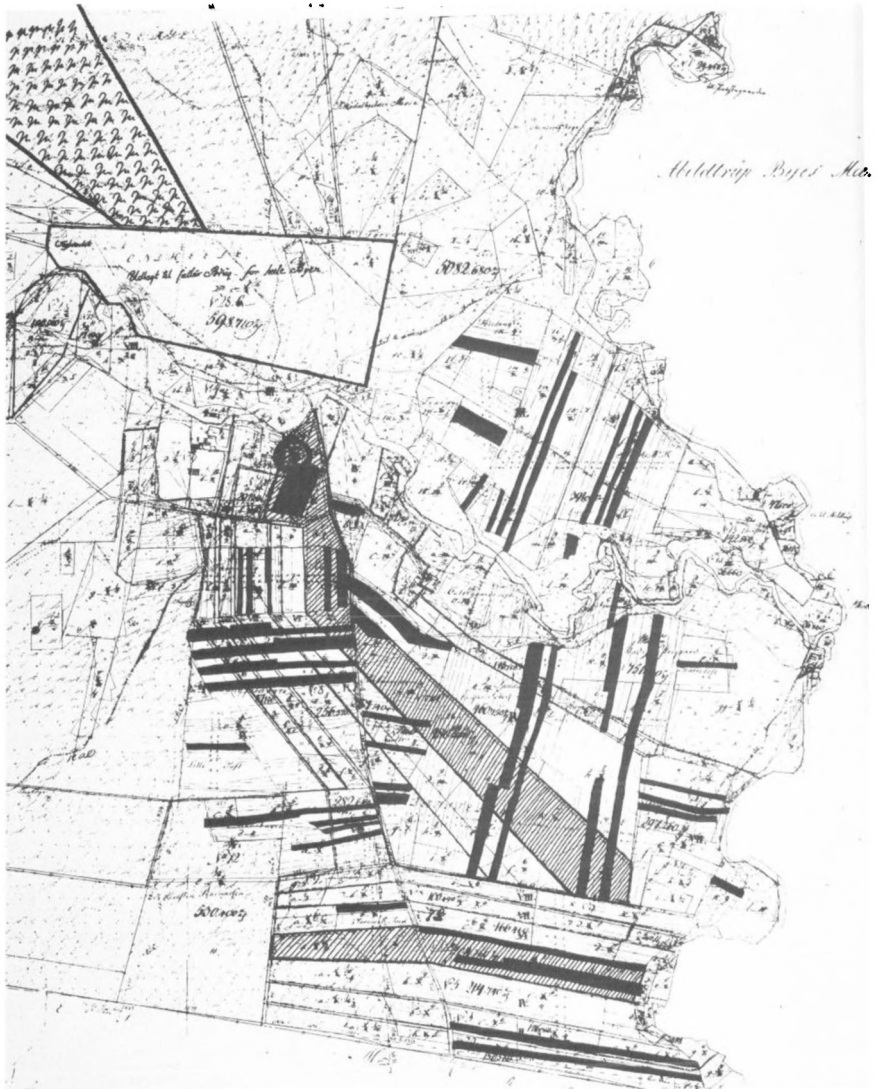

Barde by i Vording sogn blev udskiftet i 1806. Landinspektør Hyldegård har opmålt og tegnet byens jorder, sådan som inddelingen var før udskiftningen. De mange bymarker er delt op i mange smalle pløjeagre, som er nummereret fortløbende. Samtidig er de enkelte agre påført nummeret på den gård i landbyen, som dyrkede ageren. Hen over dette system har landmaleren tegnet sit forslag til en ny jordfordeling. På det viste udsnit af matrikelskortet er de agre, som hørte til den største gård før udskiftningen, farvet sorte, mens gårdens nye marker efter udskiftningen er skraveret. Før havde gården 49 pløjeagre forskellige steder, efter udskiftningen er gårdens jord samlet i 10 store parceller. Dertil kom engene og bøden. Som det var almindeligt fortsatte fællesskabet til et område med lergrave og murggrave. Disse arealer ligger fortsat i fællesskab mellem de gamle gårde i Barde.



derne blev velhavende, men godsejeren måtte sælge godset få år senere. Den nye ejer (sandsynligvis baron Juul selv) satte straks gårdens drift i den gamle stand med avlingshoveri.<sup>14</sup>)

De vestjyske godsejere klyngede sig til hoveriet med påstand om, at en afskaffelse af hoveriet ville betyde tilintetgørelse eller i det mindste en kraftig forringelse af godsdriften. På den anden side er godsejerne udmærket klar over, at netop hoveriet var ved at blive et omfattende problem. Set fra godsejernes synspunkt ville selv en fastsættelse af hoveriet til en bestemt mængde arbejde være et tilbageslag for hovedgårdens fremtidige rentabilitet. De bedre konjunkturer for landbruget i sidste halvdel af 1700-årene tilskyndede godsejerne til at forøge og intensivere driften af hovedgårdene. En forøgelse af det dyrkede areal eller en opnåelse af bedre udbytteresultater ville i begge tilfælde medføre mere arbejde for hovbønderne, der altså havde den modsatte interesse, nemlig en uændret godsdrift på alle områder. Og da bønderne, som allerede omtalt, heller ikke havde den fulde fordel af at udvide produktionen på deres fæstegårde, kan man med et moderne udtryk sige, at landbruget i 1700-årenes slutning havde store strukturproblemer, som man forøgte at løse ved landboreformerne. Situationen var temmelig fastlåst. Konjunkturerne tilskyndede til en forøgelse af produktionen, men en forældet landbrugsstruktur forhindrede en sådan udvikling.

Godsernes forsøg på at forøge driften i 1700-årene og det dermed forøgede hoveri kommer frem i proprietær Ramsings indberetning fra Dejbjerglund: »Jeg veed vel at det hedder i Almindelighed, at Hoveriet er det som tynger Bonden, ja, jeg siger her paa

sine Stæder er det saa, nemlig hvor der er for faae om Arbejdet, ved det at Hovedgaardens Marker er forbedret og udvidet, deels med Opbrud og deels ved mange Jorders Henlæg under Hovedgaarden eller og hvor Bonden har lang Hov-Vei, eller hvor Hoveriet er saa tung, at Bonden har svært faae eller ingen Dages Frihed ...«<sup>14</sup>)

I 1700-årene var mange vestjyske landmænd begyndt at mergle ikke blot nyopdyrket hedejord, men også de gamle marker. I Generalhoverireglementet fra Tviskloster i 1770 har hovbønderne taget et forbehold for arbejdet med merglingen. »Naar noget gammelt Jord opbrydes og giødes med Leer eller den saakaldte Liim (mergel), saa skal Bønderne være befriede for alt det Arbejde eller Kørsel, som udfordres til at føre Leeret eller Liimen fra Graven til Ageren. Men Sæden skal de være pligtige at lægge med Pløjning, Harvning og videre, saalænge Sæden af alle Slags ikke overstiger de i forrige Artikel benævnte Tønders Antal.«<sup>15</sup>) Allerede i 1740erne merglede Mads Lillelund på Sindinggård i stor stil, og i præsteindberetningerne fra 1766, som blev benyttet ved udarbejdelsen af Pontoppidans »Danske Atlas«, vrimler det med oplysninger om mergling især i den nordvestligste del af amtet. I Skodborg herred er nogle tusinde tønder land blevet gødet med mergel og derefter opdyrket. Tidligere lå disse arealer ud som hede og ubrugbar jord.<sup>16</sup>) I Hjerm herred er man begyndt at bruge kalk fra kalkgravene i Hjerm og Vejrum, hvorefter foldudbyttet er steget til 12 og 16 fold. Om Kappel ved Lemvig hedder det hos Pontoppidan, at de to sidste ejere »Købmand Niels Jacobsen, Lemvig, (1741) og Jens Vandborg de Stiernholm (1759) har særdeles forbedret Marker og Enge med Grøfter og Render, og med Jord-Marvens



*Lige efter udskifningen i 1806 opkastedes mange nye diger i de nye markskel. Dette dige ved Ottingsgård i Bårde har sin særlige historie, idet man i slutningen af 1800-årene opfattede diget som en folkevold fra oldtiden. Som sådan blev den optaget i Nationalmuseets sognebeskrivelse under navnet Bardediget. Diget er dog lavet i årene efter udskifningen som begunstiggende kreaturer.*

(mergelens) Brug, som her findes overalt, saa at her voxer meget mere Korn og holdes langt flere Creaturer end før.<sup>17)</sup> Med et uændret antal hoveriydende fæstegårde til Kabel måtte en sådan udvikling før eller siden give problemer.

I de egne, hvor mergel var svært tilgængelig eller helt manglede, kom man bagefter udviklingen. Da Lergrav i Aulum i 1796 havde besøg af hoverikommissionen, noterede landinspektøren om det forsømte sogn, at »Hoverifrihed og Ejendom på deres (fæstebøndernes) Gaarde vilde derfor være det eneste Middel til at afhjælpe dette ringe Gods og frembringe en tredobbelt Produktion af denne for nærværende øde Hedeegn, som saa meget lettere kunde udføres, da der overalt findes god Mergel til de før-

ste Opbrud af Hedejorden«.<sup>18)</sup> Nabsognets bønder i Vinding havde alle merglet, og de holdt dobbelt så store besætninger som bønderne i Aulum.

I Vildbjerg gik udviklingen også langsommere, end sognepræsten Christian Schouboe kunne acceptere. Han gik ind for hedeopdyrkning og mergling: »Langt større Fordeel kunne haves om man med Flid vilde dyrke de store Strækninger af gammel med Lyng begroede Agre, som almindelig findes ved enhver Gaard, til hvilken at gjødske, kunne bruges den i vores Secule saa bekendt blevne Mergel eller Liim, som kand opgraves paa mangfoldige Steder her i Egnen og efter mangfoldige gjorde Forsøg af gode Landmænd, lønner rigelig Umagen, og giver baade Korn og Græs, hvormed til-

I forbindelse med udskjefningen søgte regeringen at opmuntre bønderne til at udflytte deres gårde fra landsbyerne ved at love en bygningshjælp til udflytningen på 50-100 rigsdaler. For at man kunne vurdere behovet for bygningshjælpen, bad man amtmændene om at indsende oplysninger om byggemåden i hver sit amt. Fra Ringkøbing amt indsendtes 8 særdeles interessante tegninger af vestjyske gårde tegnet af landinspektør Ludvig Wesenberg i 1789. Tegningen viser grundplanen af en bondegård på 6-7 tdr. bartkorn i Hover sogn. Efter Grith Lerche: Bøndergårde i Danmark 1789-90, 1987 s. 183.

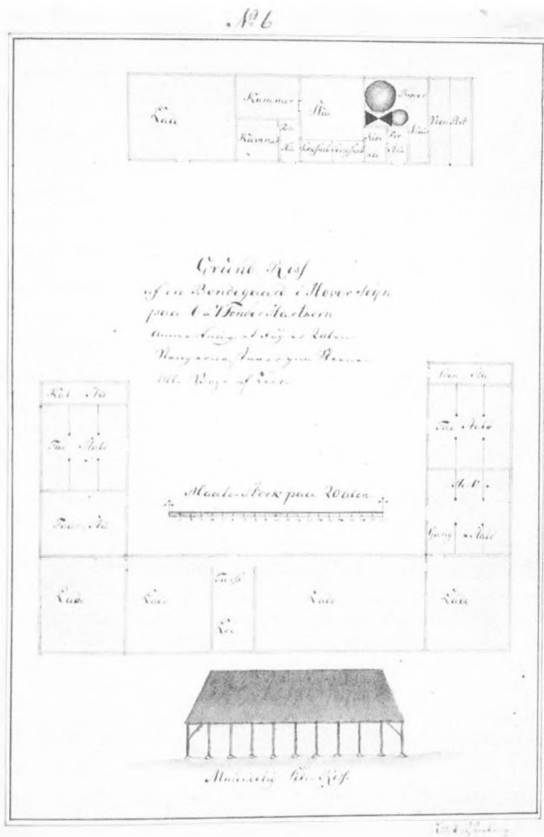

lige Øxentillægget, en vigtig Deel af Landets Næring, kunde faae langt ypperlige Fremgang ... deels siden Avlingen herudover ikke drives med muligste Eftertryk, og Bonden mangen Gang maae see sig om efter duelige Folk til sit Arbeide, fordi den kielne Inderste hellere vil sidde ved en Varm Ovn og binde Strømper, en giøre andet Arbeide, som giver Sved og trætte Lemmer, deels og siden disse Bindere, naar de engang skal fra Ovnen og ud i Luften bliver gemeenlig attaqverede af samme, hvorfor man seer saa mange plagede af Hoved-

Tand-Pine, Catharal-Feber, Udslagne Been etc.<sup>19)</sup>

Disse udvalgte citater blandt mange viser, at der må have været et betydeligt pres på hoveribønderne i årene omkring 1768. Der synes således at have været god grund til for Landvæsenskollegiet at interessere sig for hoveriet som institution. Selv om alle godsejere i det vestjyske ønskede at bevare hoveriet – i egen interesse – så fik kollegiet dog ét effektivt råd om, hvorledes de kunne afskaffe hoveriet uden at genere godsejerne. Teilmann slutter sit lange for-

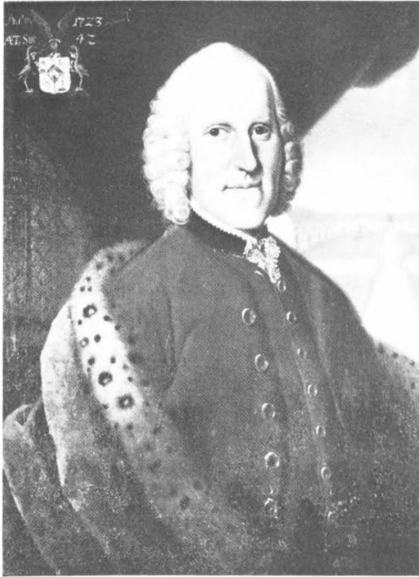

*Andreas Charles Teilmann til Nørholm, Lunderup og Agerkrog (1723-1790) som han tager sig ud på A. Brünniches olieportræt fra 1765. Teilmann var søn af amtmand Chr. Hansen Teilmann, blev adlet i 1751, var cand. jur. og en af landets mest begavede nationaløkonomiske forfattere. Dragten er en mørkegrøn jakke og vest med blanke knapper. I baggrunden anes gårdspladsen og ladegårdens længer på Nørholm.*

svar for hoveriet således: »Maaden hvormed Hoveriet af sig selv og foruden nogens Fornærmelse kand afskaffes, er denne, om Forordningen af 15. Maj 1761 den 1.st. Art. som forbyder at sælge Herregaarde Stykvis, alernaadigst blev ophævet. I den korte Tid ieg har levet, kand man i denne Egn alene tælle 6 Hovedgaarde, som saaledes Stykvis ere bortsolgte, men enhver dertil havde frie Hænder. Maatte enhver fremdeles beholde samme Frihed, skulde der inden 100 Aar i det Første efter al Formodning ikke een eneste Herregaard blive tilbage i Landet, uden forsaauidt deraf maatte være oprettet visse Fideicommisser. Saaledes kunde og Hovedgaards Marken Tid efter

anden med Beboer bekvemmeligen blive bosatte, der ikke paa een Gang kan lade sig giøre«. <sup>20)</sup>

Forordningen af 1761, som Teilmann hentydede til, blev netop sat i kraft under indtryk af udviklingen i Jylland, hvor der fra Gudumklosters frasalg af fæstegodset til blandt andet bønderne i 1757 og frem til 1761 blev nedlagt en lang række komplette godser i Jylland. Forbuddet mod at adskille fæstegodset fra herregårdene indførtes officielt, fordi man var bange for, at en hastig udvikling frem mod godsfrasalg og fæstebøndernes overgang til selveje ville bringe en udskiftning af jorden i fare, eller i det mindste gøre udskiftningen mere vanskelig, fordi overgangen til selveje jo ville betyde mange flere lodsejere at forhandle med, og mange flere som skulle blive enige. Men i 1769 havde man opgivet denne forsigtighed og ophævede forbuddet mod godsadskillelse, sådan som Teilmann havde anbefalet. Et omfattende salg af fæstegårde til bønderne selv begyndte nu at finde sted især i Jylland. I Ringkøbing amt kan nævnes godser som Lundenæs, Vennergård, Rybjerg, Vadskærgård, Nørre Karstoft, Udstrup og Quistrup, der inden den store godsslagningsperiode begyndte i 1789 havde afviklet det meste af deres fæstegods. Stavnbandets ophævelse i 1788 og de følgende love i årene der omkring, det vil sige studehandelens frigivelse i 1788, nye regler om forholdet mellem husbonden og fæsterne i 1787 og forordningerne i 1790 om fæstekontraktens gyldighed på livstid, gav udviklingen forøget fart. I 1790 udformede 102 jyske proprietærer et klageskrift til kronprinsen over de nævnte love, som de mente var et dybt overgreb på deres ejendomsrettigheder. Lederen af de jyske godsejere var Lüttichau til Aakjær, men 14 pro-



Den største modstand mod stavnsbåndets ophævelse kom fra 102 jyske godsejere, som i 1790 sendte et langt klageskrift til Kronprinsen. Godsejerne var især utilfredse med ophævelsen af godsernes monopol på studehandelen og de nye forordninger om forholdet mellem godsejerne og sætebønderne. Landbokommissionens sekretær Christian Colbjørnsen forfattede et endnu skrappere modskrift. En heftig polemik udviklede sig og endte til sidst ved højesteret. Dommen gik de jyske jorddrotter imod. Medunderskrivere af klageskriftet var 14 af de største godsejere i Ringkøbing amt.

prietærer i Ringkøbing amt deltog som underskrivere i protesten. Landbokommissionens sekretær, juristen Christian Colbjørnsen, tog til offentligt genmæle mod jyderne i et harmdirrende skrift. Lüttichau tog handsken op, og sagen endte ved højesteret. Lüttichau blev idømt en bøde, men slap for at blive dømt for landsforræderi og majestætsfornærmelse. Han blev imidlertid så fortrydelig over dommen, at han drog i frivillig landflygtighed.<sup>20)</sup>

Efter 1790 fandt en hidtil uset spekula-

tion i bøndergårde og herregårde sted. Over halvdelen af amtets komplette godser blev slagtet i løbet af 10-15 år. I 1757, før Gudumkloster blev skilt fra sit bøndergods, var der i Ringkøbing amt 57 komplette godser, men i 1805 var der kun 3 komplette godser tilbage, stamhusene Lønborggård og Asumgård samt Nørre Vosborg. Enkelte hovedgårde havde endnu en rest bøndergods tilbage, men dette afvikledes de fleste steder i løbet af et par årtier.

Med hoveriet gik det, som Teilmann

havde spået, blot endnu hurtigere, end han havde forestillet sig. Det er som om de vestjyske godsejere efter proprietærfejden i 1790 og efter forordningen af 1791 om frivillige hoverioverenskomster ved alle godser i Danmark, var fast besluttet på at afhænde bøndergodset. Ved år 1800 var vel mindre end 10 procent af amtets bøndergårde hoveriydende, mens omkring 60 procent i landets østlige dele ydede hoveri. De mange hoverioverenskomster, som blev indgået her i amtet i 1790'erne, fik kun ganske få år at virke i.

#### KILDEHENVISNINGER:

- 1) Damgaard, Ellen: Lykkelige bønder – hvis de kender deres fordele. FRAM 1987 s. 89.
- 2) Clausen, Kim: Frihed fra stavnsbåndet eller frihed til studehandel. FRAM 1987 s. 109.
- 3) Graugaard, Esben: Studehandelen i Ringkøbing amt efter 1788. FRAM 1987 s. 141f.
- 4) Indkomne betænkninger over spørgsmål til landvæsenets forbedring i henhold til cirkulæret af 30. april 1768. Landvæsenkontoret. Rentekammeret 432.44. RA.
- 5) Th. Just Jermiin, Ausumgård: Indkomne betænkninger...
- 6) do.
- 7) A. C. Teilmann, Nørholm: Indkomne betænkninger...
- 8) do.
- 9) Chr. Linde de Friedenreich, Pallisbjerg: Indkomne betænkninger...
- 10) A. C. Teilmann, Nørholm: Indkomne betænkninger...
- 11) Mads Opitius, Vennergård: Indkomne betænkninger...
- 12) Peter Harpøth, Ulsund: Indkomne betænkninger...
- 13) N. Hansen, Lønborggård: Indkomne betænkninger...
- 14) Ramsing, Dejbjerglund: Indkomne betænkninger...
- 15) Jespersen, Esbern: Hoveri i Vestjylland. Hard. Aarb. bd. 38 1944 s. 17.
- 16) Pontoppidan, Erik: Danske Atlas. Tomus 5 2. bd. s. 781.
- 17) do, s. 850.
- 18) Jespersen, Esbern: op. cit. s. 69-70.
- 19) Schouboe, Chr., Vildbjerg: Præsteindberetninger. 1766. LA
- 20) Jensen, Hans: Dansk Jordpolitik. Bd. 1 1936 s. 172 f.



Søren Toftgaard Poulsen  
 Museumsinspektør  
 Ravnsbjergvej 5  
 Linde  
 7500 Holstebro  
 Født 1947 i Hjern

# Ole Kirk til minde i 200-året for hans fødsel

*Af Rita Louise Noe*

Mange af årbogens læsere vil sikkert være bekendt med navnet Ole Kirk, bonden og stænderpolitikeren fra Ebbensgaard i Ulfborg.

Min indgangsvinkel til Ole Kirk er slægtskab. Jeg er et af mange tip-tip-oldebørn.

Fra vores barndom, min søsters og min, husker vi vores bedstefar - oldebarn af Ole Kirk og opkaldt efter ham - ærbødigt bakkende på gamle Ole Kirks merskumpibe. Som arvestykke havde vi en kultegning forestillende Ole Kirk som ældre. Og senere hen kom en slægtsbog over Ole Kirk og hans efterkommere til: håndgribelige minder om vores fjerne forfar.

Ole Kirk er jo fra den tid, »hvor Bønder og Bæster blev sagt i eet Aandedrag«. Hans fødselsår var 1788, året for stavnsbåndets ophævelse. Symbolsk kan man synes. For Ole Kirk brugte om nogen sine kræfter på at kæmpe for dén folkelige lighed, stavnsbåndsløsningen antydede muligheden af.

Det må siges, at stavnsbåndet af flere grunde generelt havde virket mindre tryk-kende i Vestjylland end i andre egne af landet. Her var som regel rimelige forhold mellem godsejer og bonde. Så der var en vis logik i, at det blev en vestjyde og selvejer, der i stændertiden »lod sin myndige og malmfulde Bonderøst høre«.

Ole Christian Christensen Kirk blev født i Kirkgaard, deraf slægtsnavnet, i Stadil sogn nord for Ringkøbing den 9. oktober 1788 som nummer 5 i en børneflokk på 9. Hans forældre var Maren Jepsdatter og Christen Kirk. De var kærlighedsindede og efter tiden veloplyste folk. Men fattige. Som det dengang var almindeligt, var lille Ole hyrdedreng - med hjemvé - om somrene, skoledreng om vintrene. Efter 6 vintre anså degnen ham for »udlært« og velegnet som vinterlærer, biskolelærer. Det var han så fra sit 12. til sit 18. år. Siden kom krigen 1807-14, hvor han måtte hjælpe sin far med gårdens drift, dokument-skrivning, m. m. (Faderen var blevet sognefoged og lægdsmand).

I 1816 giftede Ole Kirk sig med den 16-årige Mette Christensdatter Halkjær fra Stadil. Og i 1823 købte de Ebbensgaard i Ulfborg, en 50 tdr. land stor gård, som de sammen drev gennem næsten 50 år.

Her viste Ole Kirk store evner som landmand: Han indhegnede sine marker, begyndte at mergle og brakke, at dræne, ikke med rør, men med fyrregrene; han indførte bedre sædskifte med kartoffelavl og anvendte sommerstaldfodring - altsammen ting, der var nye og vakte undren hos den tids bønder. Også nye og bedre arbejdsredskaber kom i brug.



*Ebbensgård i Ulfborg.*

I Landhusholdningsselskabets breddag-bøger fra 1826 kan man f.eks. læse om »Selvejer Ole Kirk, der ansøger om at skjenkes en Svingplov og Avlsredskaber«.

I 1828 skrev Ole Kirk en afhandling om kvægets røgt og pleje på opfordring af provst Ove Krarup, som også var agronom. Afhandlingen blev fremlagt ved et møde i Landboforeningen for Holstebro og Omegn, og den vandt stort bifald.

Ole Kirk var også initiativtageren til det første jyske dyrskue, som blev holdt i Ulfborg den 30. juli 1832. Om det vidner dyrskuestenen med provst Krarups, godsejer A. E. M. Tångs og bonden Ole Kirks navne (jfr. Hardsyssels Årbog 1983). Forud går en skriftlig argumentation i 1831 til Holstebro og Omegns Landoekonomiske Selskab fra Ole Kirk om almenytten ved offentligt at

udstille og præmiere dyr med henblik på forbedring af lokale racer: »Angaaende Præmien for Heste- og Hoppeavl«.

»Selskabet fandt, at skriftet maatte være Opmærksomhed værd,« idet »end ikke eeneste af de tilstædeværende Medlemmer vare uenige i Bondens Anskuelse, men vovede at anbefale dem til Det Kongelige Selskab« (Landhusholdningsselskabet).

Præmieringen af gode hopper ville, mente Ole Kirk, bidrage til, at hopperne blev her i landet, hvor de førhen ofte var blevet sendt til udlandet. »Her er netop i Sognet en Hingst, der 5 Gange har bragt sin Eier første Præmie, der i det mindste er Fader til 800 Føll, der i det hele taget ere blevne gode Hester, uagtet Tillægshopperne som oftest har været meget maadelige Dyr«.





*Ebbensgårds stuehus.*

»Men overbeviiist er jeg at hver Mand der troer at eie godt Kreatur, naar Veiens Længde ikke gjør det alt for besværligt gjerne møder til Dyrskue, her tabes intet, her kan han see hvad for Slags Dyr der erkjendes for de bedste, nyde Belønning for de udmærkede, og Opmuntring til mere og mere at fremme og forbedre Racerne, her synes mig det Sted, hvor sand Interesse for disse vigtige Erhvervsgrene vil erholdes, her vil ethvert tænkende Menneske kunne samle sig practiske Kundskaber om Heste etc. Avl og dette vil upaatvivleligen først og fremmest bidrage til at Landet vil erholde gode Kreaturer«.

Ole Kirk er imod at indføre fremmede avlsdyr.

Han udtrykker også sin skepsis over for vædekørsel og vædderidt: »Nei! Veddekørsel og Vedderidt ere vist nok ikke de

Midler der skal fremme Hesteavl, den der troer dette kjender ikke bonden, jeg mener den vester jydsk Bonde, og Bondestanden er det dog her der i Almindelighed opfostre Heste«.

I J. C. Halds »Ringkjøbing Amt«, 1830-33 nævnes Ole Kirk og hans svoger, Poul Christensen Støvl i Kytterup »som ualmindelig vindskibelige (dvs. stræbsomme), dannede og fordomsfrie Bønder, andre til godt Eksempel«. I breve til Tang, som jeg senere skal omtale, nævner Ole Kirk flere gange »Hestesagen«, som først skal for stænderforsamlingen, senere for landstinget. En hertesag. »Med Rigsdagen gaar det saa lala. Jeg er utilfreds med Landstinget for den Smålighed og utidige Vidtløftighed hvormed det behandlede Hestesagen. Skal Alting afveies i Potter og Pæle ynder jeg det ikke«.

»Som Landmand staar Ole Kirk med Pal-



Den prunkløse mindesten vest for Ulfborg kirke fortæller, at her holdtes Jyllands første dyrskue, og den fastholder navnene på de tre pionerer. Foto: Rita Louise Noe.

mer i Hænderne«. - Sådan er det udtrykt i en af de gamle kilder. Ja, Ulfborg og omegn nød godt af samarbejdet mellem Tang, Krarup og Kirk, et treklover på tværs af stænder: godsejer, gejstlig og bonde.

Ifølge Alfred Kaae »var Ole Kirk nok den, der kom til at betyde mest i sognet, den evnerige bonde med fødderne plantet fast i Vestjyllands muld. Han kunne give sine standsfæller både selvtillid og kraft til at bryde de gamle vaner og gå ind i den nye tid med den gamle sunde bondefornuft i behold«.

Den satte han aldrig over styr.

Det er kendetegnende, »at han altid først ville vide at kunne erholde Materialierne til Bygningsværket«. I praktiske sammenhænge - og i overført betydning. Han havde en veludviklet realitetssans og en inderlighed, som skabte respekt om hans person.

#### STÆNDERFORSAMLINGEN

Altså var det til at forstå, at han med et stort stemmetal blev valgt ind i Viborg Stænderforsamling - det var i Lemvigkredsen - da kong Frederik den 6. i 1834 udstedte forord-

ningerne om 4 provinsialstænder med mødesteder i Roskilde, Viborg, Slesvig og Itzehoe. Dønningerne fra Julirevolutionen i 1830 havde forplantet sig: Folket ville høres og blev det i nogen grad i stænderforsamlingerne, som dog kun var rådgivende.

Man mødtes hvert andet år i nogle måneder for at drøfte landets anliggender. Der var i alt 7 samlinger: 1836, 1838, 1840, 1842, 1844, 1846, 1848, og de affødte Den grundlovgivende Rigsforsamling i 1849.

Med hensyn til valgdeltagelse satte de nørrejske bønder rekorden med 87 pct. Og i Viborg var Ole Kirk blandt de 3 af 149 medlemmer, som pligttopfyldende gav møde hver gang.

Fra starten var han dog noget betænkelig ved opgaven, »frygtede for, at han ikke var i Besiddelse af tilstrækkelige Evner til at udtale alt, hvad der laa ham paa Sinde«. Men vel nok især takket være imødenkommenhed og velvilje fra præsidenten for stænderforsamlingen, Joachim Frederik Schouw, kom Ole Kirk snart til at føle sig hjemme. Schouw var cand. jur. og videnskabsmand, botaniker. Hans interesse for politik og folkeoplysning bragte ham ind i stænderforsamlingerne, dels i Roskilde, dels i Viborg, hvor han - som kongevalgt medlem - virkelig værdsattes. At sympatien mellem Schouw og Kirk - mellem akademiker og bonde - var gensidig, ses af »stændervisens« vers om Ole Kirk:

Og vil I se en vældig Dirk  
Til Præsidentens Hjerte,  
Da gaar kuns hen til Ole Kirk.  
Men vogt jer. Han kan snærte!

Viborg i stænderforsamlingernes tid er et kapitel for sig.

55 deputerede, heraf 22 bønder, kom



Ole Kirk som yngre stænderdeputeret. Tegning af L. A. Smith 1838.

agende, hvis ikke gående, her og der og langvejs fra og indlogerede sig rundt omkring hos byens borgere for nogle måneder. Det var stimulerende. Der blev skabt traditioner, handelslivet blomstrede og kulturlivet med. Domkirken, stænderhuset og klubben på Nytorv var rammerne om nogle måneders samvær. Og »Stændertidende« dækkede de officielle forhandlinger. Der var i øvrigt tavshedspligt, sagt på nudansk.

Festet blev der også: afholdt fornemme dinærer i stænderhuset, baller i Asmildklosters have, Lumbye-koncerter med 25 mands besætning og teaterforestillinger af omrejsende grupper. Og i hverdagene mødtes man i klubben over l'hombrespil og Havana-cigarer. Her blev efter sigende også den både berømte og berygtede stændervise til, vistnok forfattet af herredsfoged

With og stiftsprovst Hald. Den er på 61 vers og sangbar på melodien: »Hvad mener Hr. Baronen vel?« Hver deputeret får sit skudsmål, sin bekomst!

Men først og fremmest var der jo for de deputerede et stykke arbejde, der skulle gøres så godt som muligt, og nogle vælgere at være ansvarlig overfor.

Allerede i første samling stillede Ole Kirk flere selvstændige forslag og blev medlem af ikke færre end 7 udvalg. Han viste sig nemlig at være meget god i forhandlinger. Hvert forslag skulle være udfærdiget skriftligt og skulle fremføres af forslagstilleren. Her var Ole Kirks form kort og fyndig, ofte slagfærdig.

En sønnesøn af Ole Kirk, også en Ole Kirk - dem er der rigtig mange af - skriver i et lille mindeskrift i 100-året for Ole Kirks fødsel om hans taler, »at Ordene og deres Rytme omend ganske svagt kalder gamle hellenske Krigssange frem for Tanken«.

Forslagene drejede sig ofte om forhold, som vedrørte bondestanden - den kom han nu engang fra - uden at de derfor var klasse-egoistiske. Almenvellet er et ord, man gang på gang træffer i hans formuleringer.

Ole Kirk var ikke tilhænger af, at politisk frihed kom forud for øget oplysning. Han frygtede for friheden i den uoplystes hånd. Derfor satte han først ind for oplysningen. Dernæst for social lighed. Så for frihed.

### SKOLETANKER

Hans første forslag i Viborg stændersal var et ønske om forandringer i skolevæsenet på landet. Det gik særligt ud på afskaffelsen af den tvungne skolegang og den tvungne undervisningsmetode. »Den indbyrdes Undervisningsmethode« med sit militære tilsnit gik meget på terperi og remseri. Skole-

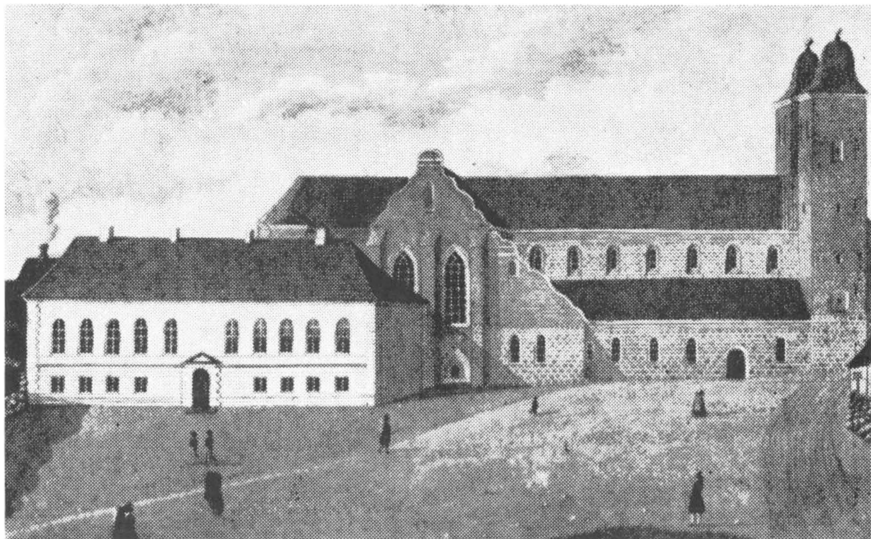

Svænderhuset og Viborg Domkirke. Akvarel af Rasmus Henrich Kruse 1835 fra hans antikvariske rejser i Nørrejylland 1833-1837.

loven fra 1814 havde efter Ole Kirks mening »langt fra baaret de Frugter, man med Billighed kunne vente«.

Hans forslag om forældrenes ret til selv at undervise egne børn eller selv at finde lærere og hans forslag om metodefrihed foregriber på en måde den senere friskoletanke.

Biskop N. Fogtmann skriver i et brev til lektor P. Hjort i maj 1836: »Ole Kirk, som gjorde Forslaget om Skolevæsenet, er en simpel, men meget vel oplyst og klog Bonde fra Fialtring Sogn i Ribe Stift«.

Også aftenskolen/ungdomsskolen taler Ole Kirk for: »..at Sogneforstanderskaberne ingen Uleilighed eller Opoffelse maa spare sig i Bestræbelserne paa Almenoplysnin-

gen. Gennem den kan en ædlere Aand og Sans for mere, end hvad angaar enhvers eget Vel, efterhaanden og næsten uformærkt indpodes til Held for hele Samfundet«.

I 1843 fremlagdes i Ulfborg Hovedskole ideen til Staby Højskole. I 1852 var den en realitet som Staby højere Bondeskole.

Ole Kirk sendte også sin 15-årige søn på Rødding Højskole, i højskolens tidligste dage, i halvåret 1847-48, et ophold, som måtte afkortes på grund af krigsudbruddet.

Med baggrund i egne erfaringer som vintertlærer og som underviser af sine egne børn skrev Ole Kirk i en artikel om almu-eskolens forhold til kirken bl.a.: »Derimod antager jeg som Hovedfag, at Barnet lærer

*Den der vil se Folks Vel, han fremme dets Oplysning!  
Den der onfrer det i Tærdom, han halde det i Uvidomhed!*

•Den der vil sit Folks Vel, han fremme dets Oplysning! Den der onsker det i Tærdom, han bulde det i Uvidomhed. (Ole Kirk)

at læse rigtigt indenad, og at det fra først af vænnes til at have Tanken ved Læsningen, og at det ligeledes vænnes til at ytre sig over det læste. Dette i Forbindelse med en eller flere efter Barnets Alder passende Læsebøger - vil tidligt vække Begreber, som Børn nu paa mange Steder fattes endog i en meget fremrykket Alder. Jeg vil ingenlunde svække den Sætnings Rigtighed, at vi lære at kende Gud af hans Ord, men jeg mener dog, at denne Kendskab først erholder sin sande Betydning, naar vi tillige lære ham at kende af Skabningsværket, den os omgivende Natur, og vor egen Tilværelse».

Grundtvig, Ole Kirks samtidige, sagde: »Menneske først og Kristen saa».

Også et kirkeligt frihedskrav var sognebåndets løsning, dvs. retten til som medlem af den danske folkekirke at kunne få kirkelige handlinger udført af en anden præst end ens egen sognepræst. Ole Kirk fremlagde forslaget, som i hovedsagen var udarbejdet af præsten og homøopaten L. D. Hass, i første samling. Loven kom i 1855. Og videreudviklingen af den førte til loven om retten til at oprette valgmenigheder: Løser mindst 20 familier sammen sognebånd, må de danne egen menighed, bygge egen kirke og udvælge egen præst.

Sagt med historikeren Roar Skovmand »var Ole Kirk den første parlamentariske banebryder i Danmark for frihed i kirke og skole«. Og han var ubetinget den mest fremtrædende og politisk set mest indflydelsesrige bonderepræsentant i landets stænderforsamlinger.

#### ALMINDELIG VÆRNEPLIGT

I sine bestræbelser for social lighed foreslog Ole Kirk, også i 1836, at regeringen skulle fremlægge et andragende om, at der ved næste stænderforsamling måtte blive fore-

lagt et lovudkast om indførelsen af almindelig værnepligt. Hidtil havde værnepligten ligget på bondestanden alene, og den havde været et strengt kors: »Vi har hørt de gamles Fortællinger med Gru, og har tænkt, det var underligt, det kunne gaa. Det kunne gaa, fordi Bonden var Træl. Men det kan nu ikke længere gaa, da Tiderne have forandret sig«. »Vi Bondedeputerede ville aldeles mis-kjende vor Stilling, hvis vi nedlod os til noget Kryberi, naar det vi bede om, kun er Retfærdighed».

Ole Kirk fordrede også rimelige lønninger til soldaterne og en human behandling.

Forslaget måtte gentages mange gange gennem mange år. Det affødte voldsom forbitrelse hos de klasser, der hidtil havde været fritaget: »Bønderne ere fødte til at være Soldater. Det er raa Folk, for hvem det kan være nyttigt. Men vi dannede, vi ere fri fødte. Det er krænkende, at vore Børn skal underkastes de samme Vilkaar som hine raa Folk«. Til det svarede Ole Kirk: »Det er kun med en temmelig høj Grad af uhyggelig Følelse, om jeg saa maa sige, at jeg har hørt paa flere Talere. Man sætte sig i mit Sted som Bondemand».

Ole Kirk ønskede et stærkt, men mere demokratisk og økonomisk overkommeligt værn.

Under krigen i 1848 kom der en foreløbig anordning om almindelig værnepligt. Den 12. februar 1849 blev loven om almindelig værnepligt endeligt vedtaget, 13 år efter Ole Kirks første forslag. Med den blev en af de store kløfter mellem samfundsklasserne udjævnet.

I kampen for lighed stillede Ole Kirk mange andre forslag i løbet af de forskellige samlinger:

Der var forslaget om jorddrotlige og adelige privilegiers ophævelse: at alle privile-



Stænderstenene, som sattes i 1906 på stænderpladsen mellem Viborg Domkirke og Vestre Landsret. Her lå Stænderhuset. Foto: Hanne Juul.

gier måtte ophøre ved dalevende adeliges død. »Jeg hader alle disse Privilegier, der er opstaaet paa Medborgeres Bekostning og ved deres Undertrykkelse. De bør udslettes. Lige Byrder og lige Rettigheder«. »Den Lov, hvormed disse - det frie Hartkorns - Rettigheder ere givne, er aldrig forkyndt som evig«.

Forslaget gennemførtes stort set ved grundloven i 1849.

Arveloven favoriserede sønnerne på døtrenes bekostning på den måde, at sønnerne arvede det dobbelte. I 1844 stillede Ole Kirk forslag om lige arv, hvad der først 12 år senere indrømmedes.

Han krævede også lovindgreb over for

husmandshoveriet og fik gennemført en bestemmelse om, at husmændenes lejarbejde skulle fastsættes i penge eller sæd og ikke i arbejdsdage. Forslaget blev af Kong Frederik den 7.s regering indsat i loven, imod stændernes indstilling, sådan som Ole Kirk havde foreslået det.

Yderligere et lovforslag fra Ole Kirk drejede sig om udvidelse af testationsretten: at selvejere med et testamente skulle kunne godtgøre, at en gård kan overgå til arvingens ægtefælle, hvis arvingen dør før testator. Forslaget blev lov i 1847.

Ole Kirks retfærdighedssans - også betonet af politikeren I. C. Christensen i hans forord til P. Storgaard Pedersens fine bog om Ole Kirk: »Kun maa jeg maaske faa Lov at sige, at det Træk hos Ole Kirk, der tiltaler mig allermost og gør, at han synes mig en smuk Skikkelse, er hans udprægede Retfærdighedssans«. Den er det, vi ser manifestere sig hele vejen igennem.

Inden for statshusholdningen ønskede Ole Kirk besparelser og advarede mod øgede kommunale byrder.

Pressen ønskede han stillet så frit som muligt, velvidende, »at enhver Frihed har sin Begrænsning«.

A. S. Ørsted, jurist og kongelig kommissarius ved stænderforsamlingen, skriver i juli 1836 til overpræsident A. C. Kierulff: »Endog en Bonde - Ole Kirk - talte ivrigt om Trykkefrihedens Uantastelighed som det kraftigste Værn mod al slags Misbrug«.

»Endog en Bonde«, »en simpel Bonde«, man mærker kløften mellem akademiker og bonde, den kløft, Ole Kirk gjorde noget alvorligt ved på sin djærve, velmenende facon.

I en marginaltilføjelse til et brev, skrevet af stænderdeputeret J.C. Drewsen til J.F. Schouw i juni 1836: »Uagtet min Modbyde-

lighed for at kysse Mandfolk, kunne jeg have kysset den ærlige Ole Kirk\*.

Danskhedens kår i Slesvig engagerede Ole Kirk sig i som agent for Ringkøbing amt i samarbejde med bl. a. præsident Schouw. Især gik bestræbelserne ud på at sikre det danske sprogs frie brug i alle offentlige forhold.

Der var så meget at kæmpe for.

Partipolitiker vil man ikke kunne kalde Ole Kirk. (Altid havde man besvær med at få ham anbragt, når der skulle grupperes.)

Nu var der i 1830erne og 1840erne endnu ikke megen partidannelse, men dog: Højre, Bondevennerne, De Nationalliberale og senere Det forenede Venstre.

Skarpe partiskel var ham imod: »Ulykeligt er det Land, hvor indre Partistridigheder vanskeliggør enhver god Foranstaltning, hvor den ene af Misund, Had, Nag, Mistvivl modsætter sig den andens Bestræbelser, og hvor man saaledes i Stedet for at arbejde til eet Maal, ødelægge hinanden ved Spidsfindigheder, Fjendtlighed og ærekrænkende Beskyldninger. I et saadant Land kan intet godt fremmes, og dets Ungdergang er nær\*.

Om et måske ikke så kendt parti fra 1840erne, Hippodromerne, det daværende københavnske Venstre, håndværkerdannelsesforeningen, som havde en række demokratiske og liberale krav, skriver Ole Kirk: »Vel kalder Hr. Krarup Hippodromerne et overspændt Parti, ultra demokratisk. Men uagtet jeg maa tilstå, at som er alle vitterlig, der kender mine Anskuelser, at jeg ei i eet og alt deler Mening med Hippodromerne, saa anser jeg dog heller ei alt for forkasteligt\*.

Det kan næppe være forkert at kalde Ole Kirk demokrat og moderat. For den rolige udvikling, det støtte og stabile.

Det var et virksomt liv med både med-og modgang.

I 1846 stiftedes Bondevennernes Selskab. Det havde nogenlunde samme mål-sætning som Ole Kirk, men stor forskel i midlerne. Set med hans øjne »kælede de for en enkelt Samfundsklasse\* og »saaede derved giftig Sæd i den Kløft, der fandtes mellem Stænderne\*.

De strøg heller ikke ham med hårene, angreb ham i deres blad »Almuevennen\* »som en fuldkommen aristokratisksindet Bonde, der viser sin sjenkelige Tænkemaade mod de folkeligsindede Medlemmer af Kommisionen, en Tænkemaade, højst unaturlig for hans Stand og Stilling\*.

Helt forstod de vel ikke hinanden og hinandens baggrund. Ole Kirk med sin vestjyske oprindelse, hvor classeskellene ikke følte så stærkt, og hvor han kunne omgås både gejstlige og adelige, kunne have det optimistiske syn, at forskellene lod sig udjævne. Det måtte stille ham i modsætning til bondebevægelsen, navnlig på Sjælland, fordi han ikke forstod, at classesmod-sætningerne på landet dér var så meget skarpe.

Forfatningsspørgsmålet gav også meget at spekulere over. I virkeligheden var Ole Kirk for en fri forfatning, når folket som helhed var modent til den. Det tvivlede han på, at det endnu var: »Jeg hører maaske nok til de moderate i denne Henseende\*.

Af samme grund var han betænkelig ved den almindelige valgret og fandt det ulogisk at kalde den almindelig, når ikke den gjaldt folk i tjenende stillinger. Han ville aldrig have »stedbørn\*.

Ole Kirk talte for étkammersystem og for åbne afstemninger.

De engelske system med Over- og Underhus var han skeptisk overfor: »Jeg troer

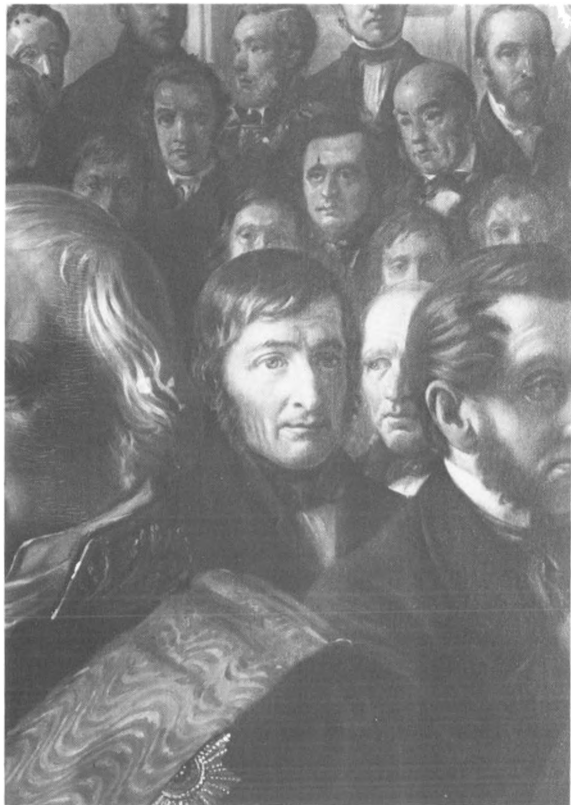

*Detalje fra Constantin Hansens maleri af Den grundlovgivende Rigsforsamling. Ole Kirk i centrum. Efter foto af Hans Petersen.*

nok, at man bør noget tænke paa det irske Folk. Dette har nok endnu ikke kunnet tilkæmpe sig de Rettigheder, som billigt kunne tilkomme det«. Den norske forfatning, som han havde læst, tiltalte ham, især efter at han fik at høre, hvor tilfredse nordmændene var med den.

Sine tvivl til trods stemte Ole Kirk for junigrundloven og medunderskrev den.

Som et symbol for vælgernes taknemmelighed overrakte folk fra Ole Kirks 19. valgkreds, Vandfuld og Skodborg herreder, ham den 28. maj 1843 en sølvpokal med indskriften:

Du sendes her en ringe Gave  
Fra Brødre, som du blev saa kær.  
Din Slægt kan den som Minde have  
Om Dig, at Du var Ære værd.

I 1846 blev Ole Kirk dannebrogsmænd, men sagde nej tak, da kongen senere tilbød ham ridderkorset.

#### KIRK OG DIGTERNE

Selv om det var før, længe før, radioens og fjernsynets dage - det var jo ikke før aviserens - nåede Ole Kirk ud til rigtig mange:



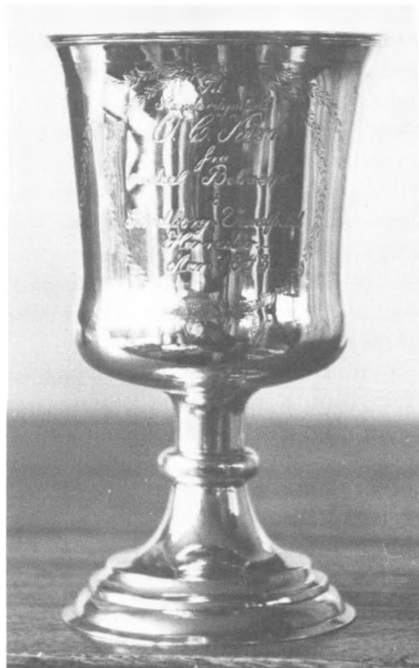

*Sølvpokalen, som Ole Kirk modtog fra taknemmelige vælgere i 1843, er muligvis udført af Jens Jensen Winge, Middelfart.*

»Hans Røst vandt Øre hos Kongen og Soldaten, hos Bonden og Digteren«.

Hvad digterne angår, så har De også efterladt sig minder om Ole Kirk: Grundtvig i »Kiærminder til Kong Frederik den Sjettes Krands«: »Hvad Danmarks Hjerter, det dybe, milde, ømme og fredelige Hjerter, sukkede efter, det var Løsningen af det Tungebaand, der, fra Ole Stammers Dage til »Ole Kirks«, forårsagede, at selv de bedste Konger miskiendte, og hjerteløse Tjenere mishandlede det mageløse Folke-Hjerter, væltede store Stene paa et Hjerter, der ømmer sig ved mindste Haardhed, og ansaa Fortvivlelsen, hvori det nedsank, for Ufølsomhed«.

(Ole Stam nævnes i Saxos Danmarkshi-

stories 14. bog som den bonde, der først løfter sin røst for med fri mands ret at tale for overholdelsen af landets gamle sæd og lov, i 1146.)

Blicher omtaler Ole Kirk i sine breve. Han, Tang, Kirk og flere andre stod bag Himmelsbjergselskabets folkemøder i 1840'erne, da Blicher og Ole Kirk blev venner. Det gav sig forskellige udslag, bl.a. at Ole Kirk støttede Blicher økonomisk undervejs i livet og var med blandt de »Dane-mænd«, der satte Blicher et gravmæle.

Ulfborg-Raasted folkebogsamling, som Tang, Krarup og Kirk oprettede i 1839, havde i den skønlitterære afdeling Blichers noveller.

H. C. Andersen nævner i sin dagbog i forbindelse med sin tid på Nørre Vosborg i sommeren 1859 et besøg på Ebbensgaard hos »den bekendte Bonde Ole Kirk, der havde en rigtig god Gaard« og »en taknsom ældre Hustru«.

Det var iøvrigt det Vestjyllandsbesøg, som gav inspiration til sangen »Jylland mellem tvende Have«.

Mette Kirk er også blevet husket af fri-skolemanden og digteren Morten Eskesen i hans digt om Ole Kirk, et fortællende mindedigt om »en ægte Hasselbo« (Hardsyselbo), »sig selv i alle Maader«.

#### LOKAL VIRKSOMHED

Sine sidste 30 år helligede Ole Kirk sin vestjyske hjemegns forhold, samtidig med at han interesseret fulgte landets politiske udvikling og vedblev at tage del i debatten. Endnu som 85-årig skrev han i fortvivlelse over Det forenede Venstres kurs: »Det er i mine Tanker en urigtig, en højst urigtig og farlig Vej, Det forenede Venstre har slaet ind paa, ved at nægte Finantsloven, om den ikke ligefrem er ulovmedholdelig«.

Fra 1842 til 1853 var Ole Kirk formand for Ulfborg Sogneforstanderskab, som i hans tid nærmest fungerede som en art fredsdommerinstitution.

Fra 1842 til 1848 var han medlem af Ringkøbing amtsråd.

1842 var også året for oprettelsen af Ringkjøbing Amts Avis og Avertissements-tidende, igen med Ole Kirk som primus motor. Den avis blev for en stor del hans talerør gennem godt og vel 30 år. Her ytrede han sine meninger om egnsforhold og om politiske temaer. Her fik han både ros og ris. Blandt meget andet var der en længerevarende bladfejde om brændevinsbrænding, som han tog del i. I stridsspørgsmål søgte han at sætte sagen over personen. Konfrontationer undgik han slet ikke!

Ønsker man sig et nærbillede af Ole Kirk, er den gamle Ringkøbing-avis et godt sted at tage sit udgangspunkt.

De 3 hædersmænd Tang, Krarup og Kirk satte i samdrægtighed meget godt i gang i Vestjylland. Foruden folkebogsamlingen tog de også initiativ til foredragsmøder på Nørre Vosborg, møder, som ikke drejede sig om politik alene.

De grundlagde kommunalpolitiske traditioner i Ulfborg sogn, stod bag Ulfborg-Hind Herreds Landboforening og oprettede aktieselskaber for engvandingssøg, mosekultivering og planmæssig nåletræsbeplantning.

Deres mini-demokrati på lokalt plan var så frugtbart, at man sagtens forstår ønsket om og troen på et demokrati i større målestok.

I Nørre Vosborgs privatarkiv, nu i Landsarkivet i Viborg, findes en brevsamling fra Ole Kirk til Andreas Tang, breve skrevet med en forbløffende god formuleringsevne.

De tydeliggør et hjerteligt og ærligt for-



Mette og Ole Kirk. Malerierne tilhører Ole Kirks oldebarn, sbr. statsadvokat Dines Kirk, Sønderborg, hos hvem også søltpokalen og tegningen af den unge Ole Kirk beror. Malerier, søltpokal og tegninger er venligst udlånt til affotografering hos pressefotograf H. C. Bergmann, Sønderborg.



*Ole Kirk som ældre fotografert af Ulfborg-fotografen Niels Lund.*

hold, som strakte sig over mere end 40 år. Og de belyser Ole Kirks alsidige og udadrettede foretagsomhed samtidig med, at de understreger Mette Kirks afgørende betydning for hverdagslivet på Ebbensgaard.

Brevene er fra tidsrummet 1834-1860.

De blev bragt med bud mellem Ebbensgaard og Nørre Vosborg. Mange af dem er ret kortfattede og prosaiske. Mange lægger op til næste samtale. De handler f.eks. om regnskaber, skøder og panteobligationer, skole- og fattigvæsen, vej- og vandingssager, klynekastning og studehandel, problemer angående Thorsmindes udløb, udveksling af bøger og tidender, spørgsmål vedrørende samarbejdet i stænderforsamling, sogneforstanderskab og amtsråd.

Andre er mere personligt-private, giver udtryk for taknemmelighed: »Tak og igjen

Tak for alle Artigheder og Godheder«. Og for omsorg: »Det gjør mig ondt for Deres lille, der er saa svagelig af Helbred, det er forresten et saa muntert og kloget Barn, men der er allertid Noget iveien med os i denne Verden«.

Et sted beklager Ole Kirk, »at han ikke kan forskaffe de begjerte Oste, at de hverken i Viborg eller Randers ere at erholde«.

Ét ganske kort brev er skrevet på dialekt.

Venskabet til Krarup kan belyses med: »Jeg vil da see at formaae Provsten til at blive vort Møde, han er en god Skytte i dobbelt Henseende, men fornemmelig deri at han stiller let det hidsige Blod«. Og: »Det var min Trang at reise saa nær forbi vore gamle kjære Præstefolk - Venner jeg for min Person aldrig faaer erstattede«.

I de perioder, Tang er i Rigsdagen i København, skriver Ole Kirk længere breve, som giver et vist indblik i hans tanker om presserende sager som f.eks. tyendeloven og arvefølgeloven, hans sym- og antipatier for forskellige rigsdagsmedlemmer: »David er David, han er ingen Bogfinke, men det behøves ogsaa«. Og hentydninger til skrive-ri i blade som »Kjøbenhavnsposten«, »Fædrelandet« og »Corsaren«.

Tang holdes orienteret om småt og stort i deres vestjyske hjemegn. »I denne Uge vil De see et Par Ord fra mig igjen i Avisen, jeg giver Amtsraadet paa Hovedet, men ikke mere end fortjent. Jeg er et uroligt Menneske«.

Tangs svarbreve ventes med længsel. »De veed, at jeg i politisk Retning er et saare nysgjerrigt Menneske«.

I enkelte breve er Mette Kirk nævnt: »Min kone har aldrig seet et Dampskib og jeg er særdeles tilbøjelig til, at hun dog skulle have den Fornøjelse«.

Mette Kirk var Ole Kirks trofaste og



Mette og Ole Kirks gravsten på Ulfborg kirkegård. Foto: Rita Louise Noe.

dygtige kone gennem 53 år, og det vil sige en del! Hverdagslivet var hårdt slid. Mette Kirk blev mor til 9 børn, hvoraf 3 døde som små. 5 døtre og en søn blev voksne. Storgaard Pedersen skriver, at »hun havde en sjælden Evne til at lede alt, naar hendes Mand ikke kunne være i Hjemmet«. Hun var kendt for sit kyndige og omsorgsfulde kalveopdræt. Takket også meget være hende »var Ebbensgaard en god Gaard at gæste, ogsaa for Fattigfolk, der aldrig gik uhjulpne bort.«

I 1869 døde Mette Kirk.

Ole Kirk levede endnu i 7 år. Han døde



Ole Kirk fik en vej kaldt op efter sig i Ulfborg. Foto: Rita Louise Noe.

som aftægtsmand i Ebbensgaard i vinteren 1876, 87 år gammel. Mette og Ole Kirk ligger begravet på Ulfborg kirkegård, hvor man endnu kan finde deres gravsten.

I vores slægtsbog kan vi læse pastor Gjerløffs tale ved Ole Kirks kiste. Han taler ud fra Pauli ord om at være sandheden tro i kærlighed.

»Det er en Høvdings Jordefærd, vi i Dag holde, en Høvding, der har taget Del i de store Kampe i Fædrelandet. Hvilke Omvexlinger har ikke den 87-aarige Olding seet. Han var en moden Mand, da Norge blev skilt fra Danmark, og han var en Olding da det danske Rige blev delt ved sidste Krig. Der var dengang virkelig Uret, der trængte til at rettes, virkelige Misbrug, der trængte til at ophæves. Saaledes var Ole Kirks Kamp en Kamp for det, der virkelig var Trang til, dette gav Kampen sit Sandhedsstempel og Aandens Præg. Det var især Bondens Sag, han talte, idet Bondens Stemme ved ham igjen lød i det offentlige Liv. Han raabte ligesom ud: Er der nogen, der lider Uret og trænger til Støtte og Forsvarer? Saaledes stod han. Men skjøndt han navnlig førte Bondens Sag, glemte han ikke Fædrelandet i det Hele, og det var navnlig det Høje hos ham, at det Almindelige svævede over ham og stod for ham. Det saae man ogsaa paa hans værdige Aasyn og Blik,



*Vel nok det kendteste billede af Ole Kirk, træsnitten af H. P. Hansen, Frederiksborg, gengivet i «Illustreret Tidende» 1874, nr. 746.*

at det ikke var smaalige Tanker, der havde furet hans Ansigt.

Hans Slægninge vil gjemme Mindet om ham i Kjærlighed og holde dette Minde i Ære. Hans Navn er for Aarhundreder indskrevet i vort Fædrelands Aarbøger. Men frem for Alt vil de mindes, hvorledes han levede og udviklede sig, for at han kunne dø i Fred.

I Ebbensgaards have under de lindetræer, Ole Kirk selv har plantet, er der af slægt og venner rejst en mindesten med ordene:

Med staalsat Vilje  
med Kraft og Kløgt  
og Følelse af Pligt  
var han en Mand i Ord og Daad  
baade hjemme og i Folkets Raad.

#### KILDER

Slægtsbog for stænderdeputeret Ole Kirks

efterkommere. Fredericia slægtsforskning, 1964-67.

Ole Kirk, en levnedstegning, P. Storgaard Pedersen, 1902

Ole Kirk, et lille mindeskrift, Cand. Jur.

Ole Kirk, 1888.

Ole Christian Kirk, Thorvald Lodberg, 1950.

Ole Kirk, mindedigt af Morten Eskesen: »Paa Viborg Ting som Mand han stod«.

Ulfborg, sogn og saga, bd. 1 og 2, Alfred Kaae, 1952.

Hardsyssels Årbøger: 1915, 1917, 1918, 1921, 1933, 1941, 1983.

Beretninger fra Landmandsforsamlingerne, 1845 ff.

Jubilæumsbog for Ulfborg-Hind Herreds Landboforening, 1856-1906, Storgaard Pedersen.

Landbrug og Landmænd i Danmark efter Stavnsbaandets Løsning, M. Galschiøt, 1888.

Ringkjøbing Amts Indsats i dansk Landbrugs Udvikling gennem det sidste 100-Aar, 1831-34, Knud Thøgersen.

Ringkjøbing Amt, Bidrag til Kundskab om de danske Provindsers nærværende Tilstand i oekonomisk Henseende, 1830-33, J.C. Hald.

Landhusholdningsselskabets brevdagbøger, 1826 og 1832, Erhvervsarkivet, Århus. Sogneraad og Amtsråd, bd. 2, L. F. laCour, 1941.

Bidrag til den danske skoles historie, bd. 3, Joakim Larsen, 1984-85.

Skolen for samfundet, P. Ussing Olsen, 1986.

Den almindelige værnepligts gennembrud i Danmark, Rudi Thomsen, 1949.

Danske politiske breve fra 1830erne og 1840erne, P. Bagge, P. Engelstoft.

Politikens Danmarkshistorie, bd. 11, Roar

Skovmand, 1978.  
 Gyldendals Danmarkshistorie, bd. 5, Vagn Skovgaard-Petersen, 1985.  
 Biografiske leksika: C. F. Bricka, Hans Jensen, Claus Bjørn.  
 Kiærminder til Kong Frederik den Sjettes Krands, N. F. S. Grundtvig, 1840.  
 Steen Steensen Blicher og Himmelbjergselskabet, Gads danske Magasin, 1925.  
 De danske stænderforsamlings historie, bd.1 og 2, Hans Jensen, 1931 og 34.  
 Stændertidende, 1836-48.  
 Rigsdagstidende, 1848-49.  
 Album af fortjente danske Mænds og Quinders Haandskrifter, J. Levin.  
 Viborg i stænderforsamlingernes tid, Sigurd Højby, 1985.  
 Stændervisen, 1838, Viborg lokalhistoriske arkiv.  
 Bondepige Maren Kirstine Sørensdatte's (senere Kjærsgaard) dagbog, 1864-65.  
 Nørre Vosborgs privatarkiv, brevsamling fra Ole Kirk til A. E. M. Tang, 1834-60.

H. C. Andersens dagbog, bd. 4, side 335.  
 P. B. C. Westergaard. Danske portrætter i kobberstik, litografi og træsnit, en beskrivende fortegnelse, Haase 1930-33.

#### ARTIKLER OG KRONIKKER OM OLE KIRK:

Illustreret Tidende, 1.11.1874.  
 Fædrelandet, 27.1.1876.  
 Dagbladet, 28.1.1876.  
 Dansk Folketidende, 25.2.1876.  
 Morgenbladet, 19.6.1888.  
 Revuen, 25.7.1888.  
 Husvennen, 14.10.1888.  
 Tidens Strøm, 1888-89.  
 Andelsbladet, nr. 50-51, 1930.  
 Højskolebladet, nr. 39, 1931.  
 Aalborg Amstidende, 7.5.1936.  
 Vestkysten, 7.6.1938.  
 Dybbølsposten, 20.6.1938.  
 Jyllands-Posten, 5.10.1950.  
 Ugebladet »Landet«, 11.1.1951.



Rita Louise Noe  
 Gl. Skivevej 28, 2.,  
 8800 Viborg

# Gavlmalerierne i Brande

*Af Ingrid Sidelmann Knudsen*

Et af de fænomener, som 1960erne vil blive husket for, er Loven om Statens Kunstfond af 27.5.1964 og især den følgende kunstfonddebat året efter. Da loven vedtages, ophæves samtidig den tidligere lov om Statens Kunstfond og Eckersberg-Thorvaldsenfondet af 1956.

Det nye ved loven af 1964 er bl. a., at billedkunst, litteratur og tonekunst administrativt bliver lagt under ét fond, samt at hele støtteordningen får en mere fleksibel og demokratisk karakter.

Fondet ledes af en bestyrelse, som består af formændene for de fire udvalg (to for den bildende kunst, en fra den litterære og en fra tonekunsten) <sup>1)</sup>.

Udvalgene består hver af tre kunstkyndige medlemmer, der er beskikket af kulturministeren. De to af udvalgsmedlemmerne er beskikket efter indstilling fra repræsentantskabet og for det tredje medlems vedkommende efter forudindhentet udtalelse fra repræsentantskabet.

Repræsentantskabet, som vælges for en fireårig periode af 15 forskellige organer, består af 28 medlemmer, som skal følge fondets virksomhed og virke som mellemed mellem fondets øvrige organer og kulturministeren. Af disse 28 udpeges flere af kunstnernes egne organisationer – dvs. de

udøvende kunstnere får således mulighed for direkte indflydelse på fondsmidlerne. Repræsentantskabet skal også, efter at det har indhentet udtalelse fra udvalgene, gøre indstilling til kulturministeren om fordelingen af de livsvarige ydelser, der er bevilget på finansloven.

Denne opbygning af Statens Kunstfond betyder, at skønt repræsentantskabet sammen med ministeren afgør, hvem der skal sidde i de fire udvalg, så afgøres pengefordelingen af de tre personer, der sidder i de respektive udvalg, idet det enkelte udvalg selvstændigt administrerer midlerne.

Det nye ved loven fra 1964 er ikke alene den administrative opbygning, men også indførelsen af de treårige stipendier til unge kunstnere, og endvidere forbedres engangsydelserne og statens indkøb af billedkunst betydeligt. Alt i alt betyder den nye lov en reel merydelse for staten på godt 2,1 mill. kr.

Da Statens Kunstfond den 29.1.1965 gennem Ritzaus Bureau meddeler, at man samme dag har foretaget den første uddeling af de nye treårige stipendier på hver 20.000 kr. årligt, udløser det en debat, som efterhånden breder sig til det meste af landet. Og for første gang oplever man, at kunsten diskuteres ivrigt i alle landets avi-

ser. Diskussionen handler dog ikke så meget om selve kunsten som om de økonomiske omstændigheder og kunstnerens placering og funktion i samfundet.

Anne Marie Kastrup / Ivar Lærkesen<sup>2)</sup> har undersøgt fænomenet, som er betegnet af en negativ holdning fra store dele af befolkningen, en holdning, som breder sig og bliver en bevægelse, der er blevet kaldt Rindalismen<sup>3)</sup>. Loven betragtes som et udtryk for en alliance mellem kunstnere og politikere, og den nye kunststøttepraksis opfattes som en samsværgelse, man ikke vil tages ved næsen af<sup>4)</sup>. Deres undersøgelser bekræfter, at den negative holdning til kunsten (som specielt findes i provinsen) hænger sammen med sen urbanisering, ringe kulturtilbud og svagt udviklet fagbevægelse.

Det første, sen urbanisering, medfører ifølge forfatterne, at befolkningen parallelt med og udenfor et eventuelt kommunalt støttet kulturliv i sig har et folkeligt kulturliv, der er traditionsbundet, og som har sine rødder i det forrige århundrede. Det andet, det ringe kulturtilbud, hænger sammen med den lokale presses manglende kulturinformation. Og det tredje, svagt udviklet fagbevægelse, medfører, at troen på flertallets ret over for de parlamentariske institutioner er fremherskende og en tro på et frit konkurrencesamfund, hvor loven om udbud og efterspørgsel bør herske.

Det socioøkonomiske (med urbaniseringsprocessen), det bevidsthedsmæssige (med den tilbage-skuende kulturtradition) og det kulturpolitiske (hvor kulturformidlingen, hvis den er der, ikke i tilstrækkelig grad tager højde for befolkningsgruppernes forudsætning for den planlagte formidling) skulle således være tre dele af forklaringen på det anti-kunst-boom, som Rindalismen er udtryk for.

Et af de steder, hvor forudsætningerne for Rindalismen har været til stede, er Brande, en by, som er vokset bl.a. p.g.a. de to store fabrikker<sup>5)</sup> og dambrugene, der fortrinsvis har hentet deres arbejdskraft fra landbefolkningen, og som herved ifølge Kastrup og Lærkesen skulle kunne danne grobund for denne anti-kunst-holdning.

Trods dette forhold bliver Brande det sted i landet, hvor resultatet af bl.a. Statens Kunstfonds midler kommer allertydeligst til syne.

I 1960'erne finder vi i Brande to-tre kunstsirkler, og i midten af årtiet bliver Midtjydsk Kunstforening oprettet<sup>6)</sup>, en forening, som både driver gallerivirksomhed<sup>7)</sup> og udgiver et tidsskrift<sup>8)</sup>. Der er således en vis grobund for det, der senere hen kommer til at gøre byen kendt ikke alene i hele Danmark, men også i det store udland.

Et stykke tid efter, at Galleri A18 åbner og med de samme initiativtagere<sup>9)</sup>, begynder ideen med gavlmalerierne at tage form. På baggrund af, at galleriet hovedsagelig bliver besøgt af de samme mennesker, at hovedparten af medlemmerne i Midtjydsk Kunstforening i hvert fald i begyndelsen ikke bor i Brande, at man fra foreningens side forgæves har kontaktet fagforeninger for at gøre dem interesserede i udstillingerne og endvidere inspireret af de tomme gavle, på baggrund af det opstår ønsket om at etablere et mere direkte forhold mellem kunst/kunstner og det brede publikum, end galleriet kan formidle.

Om hensigten med projektet står der i Midtjydsk Kunstforenings og Brande Turistforenings brochure:

»Gennemførelse af projektet MURENS MÆND – gavlmalerierne i Brande – i sommeren 1968 tjente tre formål. For det





*Leif Jepsen: Legetøjsdyr i forskellige bevægelsesstadier.*

første et kulturelt: at give den midtjyske befolkning mulighed for i dens hverdag at lære moderne dansk kunst at kende – for det andet et sociologisk: ved at indplante et kunstnerkollektiv i et lille bysamfund at lade disse to væsensforskellige elementer virke ind på hinanden og gennem denne konfrontation opnå større gensidig forståelse – for det tredje et kunstpolitisk: at rive kunsten ud af museums- og galleriatmosfæren og placere den i den hverdag, den burde være – men altfor sjældent er – en uløselig del af<sup>(10)</sup>.

De tre hovedforudsætninger for at projektet kan gennemføres er, at der er nogle kunstnere, der vil være med, at der er nogle borgere, der vil stille gavle til rådighed, og at man kan fremskaffe den nødvendige økonomi.

M.h.t. til det første og i forbindelse med

at kunstneren Anders Kirkegaard har fernisering på sin udstilling i Galleri A18, august 1966, fremlægger initiativtagerne, læge Ole Bendix og advokat Jørgen Mansfeld-Giese, deres ide om at inddrage hele byen i en kunstnerisk udsmykning. Det viser sig, at Anders Kirkegaard og Poul Agger har talt om noget tilsvarende, men ikke har troet på, at der ville være en by, som kunne blive interesseret. Men man bliver enige om at forsøge at få projektet gennemført. Herefter tager Anders Kirkegaard tilbage til København og fortæller Poul Agger om ideen.

Mansfeld-Giese og Bendix er enige om, at det ikke er dem, der skal afgøre, hvem der skal med i kunstnergruppen. Meningen er, at den skal formere sig ved knopskydning. Kunstnerne skal selv bestemme, hvem af deres stort set jævnaldrende kolleger, de har lyst til at få med. Den endelige gruppe kommer til at bestå af Anders Kir-

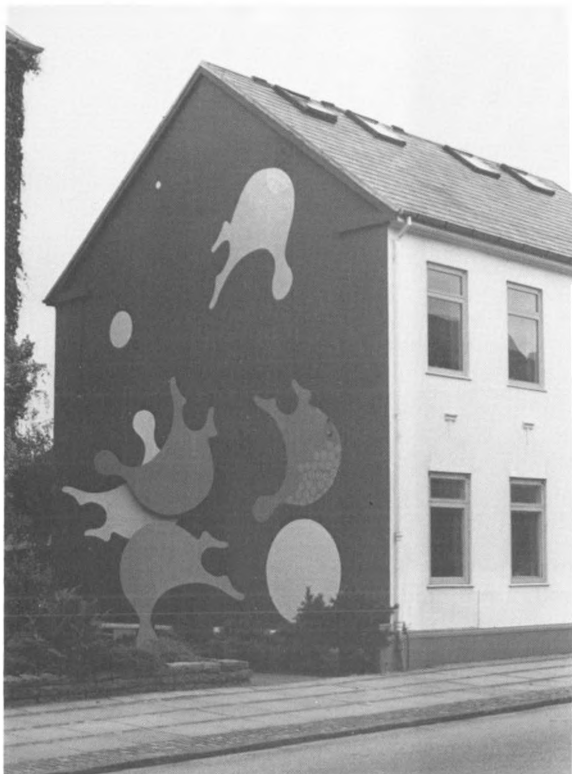

*K. Bjørn-Knudsen: Akrobatfantasi.*

kegaard, Poul Agger, Leif Jepsen, Kai Führer, Henrik Flagstad, Hans Christian Rylander, K. Bjørn Knudsen og billedhuggeren Jens Flemming Sørensen (hvis bidrag ikke er et gavlmaleri, men en skulptur)<sup>11</sup>).

M.h.t. den anden forudsætning, at fremskaffe gavlene, volder det ikke de store problemer. Ideen til projektet bliver rejst på et årsmøde i turistforeningen. Den vinder genklang, og man har således et større forum i ryggen og kan gå igang med at fremskaffe gavlene. Mansfeld-Giese, som er advokat, og Bendix, der er læge, står formentlig i befolkningens øjne som betroede personer, der både har den direkte kontakt

med mennesker og med myndigheder i almindelighed. Bendix kontakter således de husejere, hvis gavle man ønsker, og som er patienter hos ham, og Mansfeld-Giese tager kontakt med dem, der er klienter hos ham. Og bortset fra nogle enkelte afslag får man de ønskede gavle og mure.

Den tredje forudsætning, at fremskaffe den nødvendige økonomi, viser sig at være den vanskeligste. Man søger kommunen om penge. Sognerådsformanden (Venstre) er fra starten tilhænger af ideen. Derimod er den konservative næstformand, hele den socialdemokratiske gruppe samt et medlem valgt på en landliste fra den nordlige del at

området (senere Fremskridtsmand) modstander. Og det ender med et afslag fra sognerådet.

Det eneste sted, man ellers søger penge, er Statens Kunstfond, hvor der i lovens §2c gives mulighed for »ydelse af tilskud til udsmykning af kommunale bygninger eller andre for offentligheden eller videre kredse tilgængelige bygninger og anlæg»<sup>12)</sup>.

Det første møde med udsmykningsudvalget i Statens Kunstfond finder sted i marts 1967. Her har Mansfeld-Giese og Bendix modellerne/skitserne med. Den daværende formand for udsmykningsudvalget er meget negativt indstillet. Dette bremser imidlertid ikke initiativtagerne. Og det skyldes ifølge Mansfeld-Giese dels Kunstfondens sekretariatschef, som helt fra begyndelsen yder dem en god støtte, dels deres egen tro på, at ideen er så god, at den skal gennemføres. Men først og fremmest skyldes det, at det billedkunstneriske ud-

valg kort efter har siddet i de tre obligatoriske år, og at nye udvalgsmedlemmer tager over, og hermed etableres et samarbejde med Brande-folkene.

Efter at have forhandlet i en længere periode og Brande-folkene har søgt dækning af de beregnede udgifter (180.000 kr.), meddeler Statens Kunstfond, at fondets billedsmykningsudvalg har vedtaget i finansåret 1968/69 at yde et tilskud på tre fjerdedele af udgifterne indtil 140.000 kr. til projektets gennemførelse. Den samlede udgift til projektet bliver imidlertid ca. 225.000 kr., hvoraf Statens Kunstfond betaler ca. 161.000 kr., og resten skaffer de selv i form af annonceblad<sup>13)</sup>, salg af grafiske blade fra kunstnerne.<sup>14)</sup> rabatter på leje af stillads og rabat på maling og frivillig arbejdskraft fra byens håndværkere og mestre.

#### REAKTIONERNE

Som nævnt er initiativet taget med henblik



*Hans Christian Rylander: Fantasisivision med reliefvirkning.*

på at få kunsten ud til alle beboere i en by, hvoraf mange ikke er vant til at forholde sig til den moderne kunst. Og de spørgsmål, som vil opstå i forbindelse med gennemførelsen af et sådant projekt med udsmykning af en by, hvor 23 mure er til rådighed, bliver: Skal dette udføres så byen opleves som en kunstnerisk helhed, hvor arkitekturen, reklameskilte, byliv og murmaleri supplerer hinanden, understreger, taler op mod og til hinanden? Eller skal resultatet bestå af enkeltbilledernes uafhængighed, billeder, der virker som særskilte provokationer, oplevelser, glimt?

Resultatet i Brande bliver hverken eller – eller både og. Naturligvis må man i en sådan opgave tage byens arkitektur og miljø i betragtning. På den anden side består kunstnergruppen af syv enkeltindivider med hver sine konkrete mure og opgaver.

Forholdet er imidlertid også det, at kunstnerne er hentet fra et andet miljø end byens, samtidig med at byens miljø er forsøgt inddraget i værkerne. Alene det er en provokation, som måske/måske ikke er rimeligt over for de mennesker, som bor i byen og skal leve med det i hverdagen. Tvinger man folk til at leve i en permanent kunststilling? Bearbejder man det særegne i byarkitekturen, som er menneskeligt, og forandrer den i en sådan grad, at den bliver fremmedgjort? Kan man holde byen ud, når der tildeles dens særlige provinsialitet et så voldsomt hug? Eller man kan stille spørgsmålet: Betyder murene, at den enkelte borger får øje på byen på en anden måde, fordi de fremhæver, hvad den i forvejen ejer? Og betyder det fremmede, at der efterhånden udvikler sig et nyt og mere selvbevidst syn på miljøet, fordi billederne anslår en rytme, der danser med og ikke mod byen?

Spørgsmålene er mange, men under alle omstændigheder ses murene sammen med reklameskilte, bygninger, biler o.s.v. Dvs. de opleves/påduettes i modsætning til kunsten i udstillingsregi sammen med andre ikke-kunstneriske fænomener – i dagligdagen. Men det er klart, at der må komme reaktioner fra folk, hvis hverdag berøres af en så omfattende forandring af det nære miljø, en forandring, som beboerne ikke kan undrage sig.

Der er ikke lavet nogen egentlig undersøgelse af reaktionerne fra Brandeboerne<sup>15)</sup>, men læser man avisernes læserbreve fra dengang og udtalelser i interviews, ser man, at der har været stor uenighed – såvel megen vrede som positive reaktioner.

Det, som nogle af beboerne i begyndelsen er bange for, er, at byen skal blive til grin for resten af landet<sup>16)</sup>. Udtalelser fra aviser lyder bl.a. som: »Folk vil rent ud sagt grine af det – og vi vil blive til grin<sup>17)</sup>», »Se Brande – og dø af grin<sup>18)</sup>» og »Folk vil ikke bo i en zoologisk have<sup>19)</sup>».

Imidlertid fornemmes der både fra initiativtagerne og fra kunstneres side en holdningsændring, mens arbejdet står på i sommeren 1968, hvilket måske ikke så meget skyldes selve billedudtrykket som andre forhold. Sognerådsformanden siger om den ændring:

»Da planerne kom frem, var Brande-borgerne og sognerådet inklusivt lidt bange for, at vi blev til grin. Det gjorde vi ikke, og i dag er 80% af Brandes indbyggere glade for gavlmalierne. Ved starten var procenttallet højest 10.«<sup>20)</sup>

Det, som er medvirkende til den ændrede holdning, er bl.a., at kunstnerne ikke skal i gang med at dekorere gavle, som alle-



*Poul Agger: Kvinde, sky, fugl.*

rede er gjort klar til påmaling. De skal selv istandsætte dem. Således lykkes det herigennem at få mange til at respektere deres håndværksmæssige kunnen. Desuden bor kunstnerne spredt mellem byens befolkning og spiser på pensionatet sammen med andre beboere, hvilket giver dem en personlig kontakt med mange mennesker<sup>21)</sup>. Herudover kommer befolkningen til at lære værkerne at kende fra starten. Den bliver kendt med de forhold, hvorunder billederne bliver til – hvilket man ikke i galleri- og museumssammenhænge oplever. Kunstnerne har m.a.o. kun få hemmeligheder for deres publikum, mens arbejdet står på. Alene det, at man ser det vokse, gør, at publikum får et tættere forhold til værkerne.

Selv om der allerede under arbejdet sker

en holdningsændring hos mange, er der stadig ved afslutningen modstandere. Men også efter færdiggørelsen sker der forandringer i befolkningens forhold til gavlene – også af forskellige årsager. For det første begynder de to borgerlige, jyske aviser Jyllands-Posten og Aarhus Stiftstidende at skrive pænt om initiativet. For det andet bliver Brande efter færdiggørelsen kåret til Årets By<sup>22)</sup>. For det tredje mærkes en betydelig fremgang af turister i byen og med dette en økonomisk vækst. Og endelig for det fjerde har gavlene deres egen virkning.

Sognerådet afslår som nævnt at gå ind i gavlmaleriet økonomisk. På sognerådsmødet den 3.8.1968 bliver det vedtaget, at byen heller ikke vil modtage kunstværkerne<sup>23)</sup>, hvilket betyder, at den heller ikke kan stilles ansvarlig for vedligeholdelsen<sup>24)</sup>. Sogne-

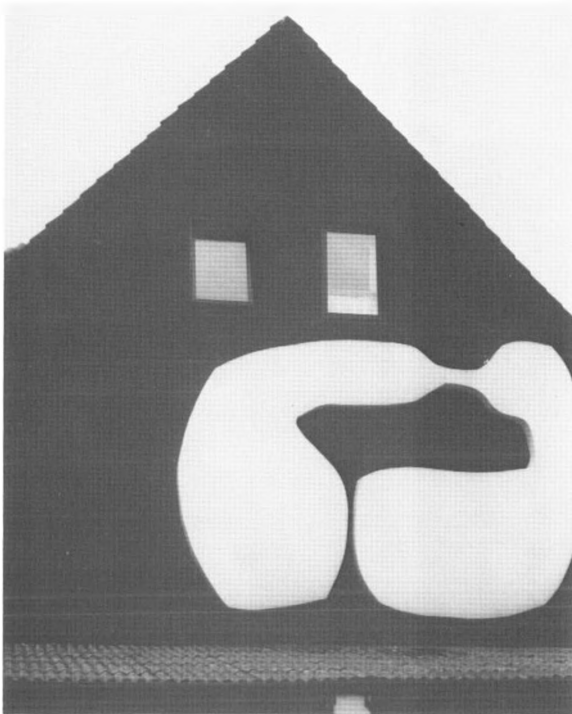

*Kaj Fühner: Sort/hvid relief.*

rådet siger endvidere nej til at være vært ved gavlmaleriernes indvielse/aflevering med seks stemmer imod og fem for<sup>25)</sup>. Arbejdet skal således alene »meldes færdigt« ved indvielsesfesten.

Man står således i en situation, hvor byens repræsentanter nægter at være vært ved indvielsen den 12.10.1968, hvilket får Håndværker- og Borgerforeningen til at stå som vært sammen med Midtjydsk Kunstforening. Der opstår et skisma i sognerådet, hvor flertallet går imod projektet, men som også betyder, at dele af befolkningen tager initiativ til det, flertallet af borgerrepræsentanterne ikke vil have med at gøre. Det er typisk for hele projektet i Brande og i modsætning til f.eks. Holstebros kulturboom i

1960erne. Sidstnævnte bys kulturelle fremstød sker fortrinsvis på initiativ fra lokalpolitikere, mens det i Brande skyldes privatpersoner. Sagen har placeret sognerådet i to grøfter, men idet befolkningen tager indvielsesfesten i egen hånd, udløser den en politisk aktivitet, der er vendt mod sognerådets flertal. Man tvinges til at se på projektet som andet end skadeligt (som nogle betragter det). Således udtaler et sogneråds-medlem:

»Al denne porno – og grafik er skadelig. Først faldt Holstebro – og nu er Brande også faldet«<sup>26)</sup>.

Lidt senere – kort før indvielsen – udta-

ler et andet medlem af sognerådet i forbindelse med, at nogle vægge på Brande Højskole er blevet påmalet tekster omhandlende kunstnerens og Jesu kønsliv (skønt han ifølge Midtjysk Kunstforenings bestyrelse ved, at det ikke er kunstnerens værk):

»Hvis ikke det er blasfemi, ved jeg ikke, hvad blasfemi er. Jeg kan ikke se, at Brande skal være vært ved en fest, hvor man skal hædre den slags mennesker.«<sup>27)</sup>

Sognerådsformanden er imidlertid fra første færd tilhænger af projektet og mener, at byen bør sige pænt tak<sup>28)</sup>. I indvielsesfesten deltager således fem ud af 11 medlemmer af sognerådet, og i sin tale takker sognerådsformanden Midtjysk Kunstforening for dens initiativ, Statens Kunstfond, fordi den lod Brande nyde godt af sine midler til opgavens løsning, og kunstnerne for den inspiration, deres månedlange ophold i Brande har betydet for byen<sup>29)</sup>. Modstanden i sognerådet blødes også op, og dets senere beslutning om at godkende Claes Birchs udsmykning (1970) betyder en officiel godkendelse af gavludsmykningen, idet det her er en kommunal ejendom, der stilles til rådighed<sup>30)</sup>.

Hvis, som kulturminister Helveg Petersen siger i sin indvielsestale, det drejer sig om at få de enkelte mennesker provokeret og få en debat i gang<sup>31)</sup>, må man sige, at det er sket. Og det er måske rigtigt, hvad der skrives: at de, der synes om ideen fra begyndelsen, er ikke blevet skuffet, de, der mener, at »det er da meget sjovt«, har fået endnu mere at more sig over, og aggressive modstandere er nok tilbøjelige til at prale af værkerne, når de besøger familie og venner uden for bygrænsen<sup>32)</sup>.

## NOTER

- 1) Samme person sidder som formand i de to billedkunstneriske udvalg.
- 2) Rindalisen. En studie i kulturmønstre, social forandring og kultursammenhæng. Viborg 1979.
- 3) Opkaldt efter lagerforvalter P. Rindal, som i februar 1965 iværksætter en landsdækkende protestaktion. Han indsamler efterhånden 20.347 underskrifter.
- 4) Kastrup og Lærkesen s. 365-366.
- 5) Brandtex og Martensens fabrik.
- 6) I vinteren 1965-66.
- 7) Galleri A18.
- 8) Hesten (1967-69).
- 9) Primus motor i dette initiativ er byens læge, Ole Bendix, og byens advokat, Jørgen Mansfeld-Giese.
- 10) Artikel af Jørgen Mansfeld-Giese i »Murens mænd og murene« (u.å.).
- 11) Ole Sparring, Erik Hagens og Frederik Rostock er på et tidspunkt med i gruppen, men af forskellige årsager kommer de ikke til at deltage i selve projektet.
- 12) Loven om Statens Kunstfond 27.5.64.
- 13) Brande-Bladet indlagt i Herning-Bladet, juni 1968.
- 14) De sælges for 50 kr. stykket.
- 15) Brande Højskoles elever har lavet en lille sociologiske undersøgelse omtalt i Poul Erik Skriver: »Provokation eller pædagogik?« i Arkitekten årg. 70 (Kbh. 1968) s. 616. Og Rougsøskolens 10. kl. omtalt i Aktuelt. Ringkøbing Amt den 31.3.1971.
- 16) Omtalt i Ingerlise Koefoed: »It has come little by little – Art and Culture in a small Town in Jutland« i Scandinavian Public Library Quarterly vol. 8, nr. 2 (Stockholm 1975) s. 55-61.
- 17) B.T. d. 11.6.1968.
- 18) Ibid.
- 19) Folket. Eskilstuna d. 22.6.1977.
- 20) Vestkysten d. 3.8.1970.
- 21) Anders Kirkegaard har beskrevet dette i sin artikel »Begyndelsen i Brande« i Kunst årg. 15 nr. 6 (Odense 1969) s. 134-137.
- 22) Af Jyllands-Posten 1969.
- 23) Ekstra Bladet d. 8.10.1968.
- 24) Det har ikke været muligt at få opklaret, hvad man reelt har stillet op med dette problem. Hele det økonomiske grundlag er baseret på, at byen varetager vedligeholdelsen. Mansfeld-Giese husker det ikke nøjagtigt. Han siger, at man vel fra Statens Kunstfonds side har lukket det ene øje. Gerda Birkelund, som stadig er sekretariatschef, svarer mig i et brev d. 26.3.1986, at fondet var me-

- get interesseret i at være med til at gennemføre udførelsen af gavlmalerierne – uanset kommunen ikke så sig i stand til at give tilsagn om maleriernes vedligeholdelse. Men beslutningen fra kommunes side om ikke at ville være med kommer først på mødet d. 3.8. dvs. midt i afviklingen af projektet.
- 25) Brande Avis d. 19.9.1968.
- 26) B.T. d. 11.6.1968.
- 27) B.T. d. 21.9.1968.
- 28) B.T. d. 11.6.1968.
- 29) Aarhus Stiftstidende d. 13.10.1968.
- 30) Albertslund Posten skriver d. 3.12.1970, at mens 6 var imod og 5 for i 1968, er 10 for og 1 imod i 1970.
- 31) Vestkysten d. 14.10.1968.
- 32) Fyens Stiftstidende d. 25.7.1970.



Ingrid Sidelmann Knudsen  
Mag. art. i kunsthistorie  
Saltholmsgade 31<sup>2</sup>  
8000 Århus C  
Født i Sdr. Lem 1947



# Vestlig profil

## En vandring langs havet

Af *Knud Pichard*

Året rundt synger Vesterhavet sin sang dag og nat, i stille vejr blot en fredfyldt nynnen, saltmættet henover strandens sand og gennem marehalm og græs, ikke stærkere end at småfuglenes stemmer høres i frydefuldt samspil. I storm et brøl som af tusinde okser, der kommer dundrende og drukner alt, et nådeløst og grumt kæmpekvad om død og undergang. Mile inde i landet standser folk op i lytten, hvad sker der derude vestpå, går landet da under? Havet har utallige ansigter mellem det smilende og det hadefulde, og alle er lige sande, lige forbløfende. Digteren Thøger Larsen, som levede mellem hav og fjord, skrev: »Og jeg husker Havet en Morgen ved Solopgang, blikstille, bevæget som et Bryst, der aander uden en Bølge og med en Farve fra Solen paa Horisonten bag mig som en sanseforvirrende Ørken af Perlemor«.

Men han skrev også:

Krumryggede Bølge-Udyr fra  
Horisonten brød.  
Med salte Fjæs de stampede sig over  
lange Revler.  
Rygende og kogende som Bunden  
laa i Glød  
stormede de Brændingen og sled  
hinanden i Trævler.

Ikke for ingenting betragtes Vesterhavet som et af verdens uroligste og tidligere også farligste farvande. De 3 revler, der hegner kysten, betød ofte afslutningen for både mand og skib, før maskinkraften blev sø og strøm en mere end jævnbyrdig modstander. Gennem århundreder har havet sendt skibe, deres laster og døde ind på strandene, de sidste er der endnu på vindblæste kirkegårde eller ude i klitterne, navnløse fra alverdens lande, ingen husker dem.

I oldtiden, fastlandstiden, var der ikke noget hav, stenalderjægeren kunne vandre tørskoet gennem uendelige skove og sætte over floder og møde andre stammer, der levede som han selv. Måske ville hans øje en dag møde en hvid klint, der rejste sig over skovhavet, klinterne ved Dover. Skovene og bopladserne ligger derude, redskaber, begravelser, stendynger, en sær tanke.

Men senere, da havet kom, lå Vestjyllands kystlinie meget længere mod vest end i dag, hvor langt må blive gætteri. Troels Lund, der skrev »Dagligt Liv i Norden i det 16. Aarhundrede«, nåede frem til, at mellem 1600 og 1900 har havet ædt 12 kvadratmil land af en 40 mil lang kyst, hvad der svarer til et område som Falster og Møn tilsammen. Nedbrydningen fortsætter stadig, selv om der ved hjælp af høfder og diger i hvert

fald opnåedes en vis usikker balance. Men de bunkers, som tyskerne byggede oppe på det faste land, ligger nu nede på stranden eller ude i havstokken godt 45 år senere. Beretninger om agre, landsbyer, kirker og skove, som havet har taget, skal senere omtales, det er svært mange.

Oldtidens mennesker har levet ved kysten, men i Ringkøbing amt er sporene efter dem få og spredte. I Fjaltring sogn er der ved Dybåens udløb fundet offergenstande fra bronzealderen. Her omkring endte eller begyndte oldtidsvejen, der nåede til Karup å og fortsatte videre ind mod Jyllands hjerte. I Nørre Fjand i Sdr. Nisum sogn har der ligget en jernalderboplads, 55 hustomter og en gravplads. Men alverden er det altså ikke, grundene kan være mange. Skovene nåede på det nærmeste helt ud til kysten, ved Sdr. Lyngvig på Holmsland blottede et usædvanligt lavvande 1898 en mængde store træstubbe, der fortsatte ud i havet »længere end de kunne følges«. Ligeledes på Holmsland klit afdækkede havet ved Klegod 1973 et tørvslag, hvori der stak pælestumper. En nærmere undersøgelse har fastslået, at her har ligget i hvert fald 2 huse fra ældre jernalder (4-500 f.Kr.), i forbindelse med dem fandt man tydelige plovfurur. Interessant er det, at husene dengang de benyttedes må have ligget 1-2 km fra havet og på fjordsiden. Lidt sydligere end Klegod er fundet endnu en jernalderboplads. Mennesker har levet og virket her, nok mindre ved fiskeri, man holdt sig hellere til fjorde og åer, men handelen med rav var ganske omfattende. Købmænd kom langvejs fra over land eller op langs kysten, omkring oldtidsvejens udmunding har der muligvis været et handelscenter. En græker Phyteas fra Massilia (Marseille) kom herop engang i keltisk jernalder og nævner lokali-

teter som Mentonom (måske et minde ved Gammelminde), Raunonia (måske Røn ved Limfjordens udløb). Han omtaler fjordene ved både Nisum og Ringkøbing med deres befolkning af Ingvioner, der havde grænse til Teutonernes land (Thy). Men mest interesserer han sig selvsagt for det sælsomme rav og den nytte, man havde af det.

#### NÅR ET SKIB STRANDEDE

Men det er sikkert udenfor al tvivl, at hovedparten af dem, der landede på Vesterhavskysten både dengang og i de følgende århundreder, ikke gjorde det frivilligt. Og slap nogen levende fra det, var det med forskellige guders egen hjælp, beboere var der ikke mange af. Man skal frem til middelalderens sidste del, før stranden bliver levende, og ikke mindst herremænd, lensmænd, klostre og bisper begynder at vise interesse. Interessen drejede sig mindre om fisk end om vrage og disses indhold, slap søfolk levende i land, kunne det give problemer, egentlig velsete var de ikke.

Skibbrudne var i middelalderen i realiteten retsløse og overladt ikke blot til den jævne befolkning, men også strandejernes forgodbefindende. At sidde inde med strandret var privilegier, som de toneangivende, altså adel, kirke og naturligvis konge, stredes gevaldigt om, og beretninger om skibe der er blevet lokket ind på revlerne ved hjælp af svingende lygter båret i finansielt øjemed kan – overdrivelserne taget i betragtning – næppe afvises. Den almindelige regel var, at den, der reddede sig ind på det tørre, kunne få lov at beholde liv og gods, vel at mærke personligt gods. Jyske Lov bestemmer, at en skibbruden måtte ingen forhindre i at bjærge sine ejendele. Gjorde nogen det, før den skibbrudne selv havde opgivet, skulle vedkommende bøde

3 mark, en lensmand skulle miste sit len. Undertiden kunne det nok være ret pinagtigt at vente på, at en skibbruden skulle opgive ævred, forskellige former for overtalelse har vel været anvendt. Ved freden i Stralsund 1370 blev det fastslået, at den stedlige kongelige foged skulle opbevare alt ilanddrevet gods i nærmeste kirke indtil en rimelig frists udløb. I modsat fald skulle godset udleveres til rette ejer, men mod en »redelig« afgift, gerne 1/3 af den anslåede værdi. Lybeckerne, der havde fået loven gennemtruffet på grund af bitre erfaringer med ikke blot vestjyderne, men også med øboerne længere østpå, protesterede vildt og inderligt mod denne danske fortolkning af redelighed, men alt tyder på, at begrebet opfattes ret individuelt alt efter den magt og indflydelse, man kunne sætte bag.

1422 strandede en hanseater »under Bomberch« (Bovbjerg), og der bjærgedes gods til en værdi af 120 nobler (1 nobel = mønt m. 14.2 gr. guld). Lensmanden på Lundenæs, velbyrdige hr. Eiler Rønno, huggede det hele og solgte desuden takkelage og andet løsøre for yderlig 50 nobler. Handlemåden var almindelig, og kirken, som burde have foregået andre med et godt og kristeligt eksempel, vågede skinsygt over sine stranden og plukkede enhver havarist til sidste nagle, hvis det lod sig gøre.

Under Christian den Anden ophævedes med ét slag alt, hvad der hed strandret. Indenfor ét år tilfaldt alt gods fra et forlis ejeren, når og hvis han viste sig, efter fristens udløb tog kronen 2/3, og den sidste 1/3 anvendtes til sjælemesse for de omkomne. Som så mange andre love, gode som mindre gode, brændtes også denne ved kongens fald på Viborg landsting. At fratage godtfolk en ærlig næring kunne ikke være ret og rimeligt.

Præsten i Varde, hr. Niels Andersen Svansø, kunne andet end gøre prædikener, i 1548 skrev han på latin et poem, hvoraf et par vers i oversættelse lyder som følger:

Bøndernes flok forsamler sig i natten  
den sorte,  
vandrer langs kysten og går omkring i  
sandet det hvide,  
gennem søger hvad bytte det gav; og  
neptuniske gaver  
fører med tak de til hus. De  
legemer havet har tumlet,  
jordes i land, thi cimberne viser  
de fremmede hensyn.

Ofte de henter på strand de bacchiske  
gaver fra Kreta,  
får sig nu vinen fra Rhin såvel som  
sød muskateller.  
Glade så holder de gilde dermed i  
natten den kolde,  
holder med naboer drik og tømmer  
fortrolige skåler,  
syngende som den skik og som nu  
de ord monne falde,  
medens de springer omkring med glæde  
og løssluppen latter.

De pompøse hexametre leder uvægerligt tanken hen på det ægæiske hav, men digteren har hentet sin inspiration fra den ugæstmilde Holmsland klit. At beboerne der som andre steder har taget for sig af retterne, når ikke lensmandens eller bispens fogeder var i nærheden, er såre menneskeligt. Sålænge strandinger har fundet sted på kysten, har man stjålet, strænet som det hedder, med god samvittighed. Ingen anså det for en skam eller forbrydelse at bjærge, hvad havet gav. Fattigdommen og de hårde livsvilkår og manglen på næsten alt, hvad man andre ste-

der havde adgang til, gjorde forbudet illusorisk. Man fandt det ganske simpelt så tåbeligt, at det ikke var værd at beskæftige sig med.

Vestjyden er ikke mindre loyldig end andre, men der kan i hans karakter være noget rethaverisk, et uflytteligt stivsind, når han mener at have retten på sin side. At personer langt borte skulle sidde og bestemme, hvad klitboen måtte og ikke måtte på og ved det hav, som var hans, kunne og ville han ikke godtage. Derfor er der blevet strænet af hjertens lyst al den tid, vraggods er drevet ind, ikke blot tømmer, der i det træfattige land næsten var sin vægt værd i guld, men alverdens rare ting, som har fundet deres plads rundt om i gårde og huse. Man viser dem med glæde frem. Tyveri? Nej da, bare fundet nede ved æ haw.

#### REDNINGSVÆSENET

De dramaer, der har fundet sted ved vestkysten i tidens løb, er uden tal, først for godt 100 år siden begyndte man at føre statistik. Før i tiden stod man ret magtesløs overfor en stranding, fiskernes egne både egnede sig ikke til at gå ud i hårdt vejr, og man havde ingen organisation, intet grej, der kunne gøre det lettere for folkene ude på det nødstedte fartøj. Meget andet end at stå på stranden, eventuelt danne en skrøbelig kæde og vove sig ud i brændingen og bjærge dem, der blev skyllet ind, kunne man ikke. For normalt slog man jo ikke de skibbrudne ihjel, ikke engang i den sorte middelalder. Når eksempler gives, er det netop fordi de hørte til sjældenhederne. Hjælpsomheden var sikkert før som nu den samme hos folk, havet var jo fjende for alle.

Man skal helt frem til midten af forrige århundrede, før der blev bragt system i red-

ningsarbejdet. Det var sandflugtskommisær C.B. Claudi (1799-1880) der boede på gården Grydsbæk ved Lemvig, som gennem sit arbejde kom mange ulykker på nærmeste hold og flere gange aktivt deltog i redningen. Han vendte blikket mod England, rejste derover og studerede hvad man dér havde skabt. Som den første fik han herhjemme gennemført, at hver strandfoged fik en line, som han kunne kaste ud til søfolk i havstokken. Han indgav dernæst forslag om oprettelse af et redningsvæsen, som ikke blot skulle omfatte vestkysten, men alle strækninger hvor strandinger var almindelige, bl.a. på Bornholm.

At Claudis initiativ blev positivt modtaget, ses deraf, at 1846 skænkede »Foreningen til Søfartens Fremme« en redningsbåd til kysten omkring Thyborøn kanal, som havde definitivt havde åbnet 21 år tidligere. Året efter placeredes en anden ved Harbør, en gave fra frimurerne. Herefter gik det raskt, 1847 bevilgede staten 5000 rdl. til det forberedende arbejde, 1849 nedsattes en kommission (den undgår man aldrig), og 1852 byggedes både og købtes raketter og andet grej til 21 stationer ved vestkysten, heraf 12 med både og raketter, 8 med raketter og 1 med båd. Til hver station blev der knyttet en opsynsmand og et fast mandskab. 1852 kom så loven om redningsvæsenet. 1886, da der var 57 stationer langs havet, fik man installeret telefoner, 1900 indførtes fast vagt på stranden under uroligt vejr, 14 år senere kom den første motorredningsbåd.

Omkring 1940 var der på strækningen mellem Thyborøn kanal og Nymindegab ialt 12 stationer, nemlig Thyborøn, Flyvholm, Liløre, Ferring, Tuskjær, Fjand, Vedersø, Søndervig, Sdr. Lyngvig, Haurvig og Bjerregård. Et begreb om deres betydning

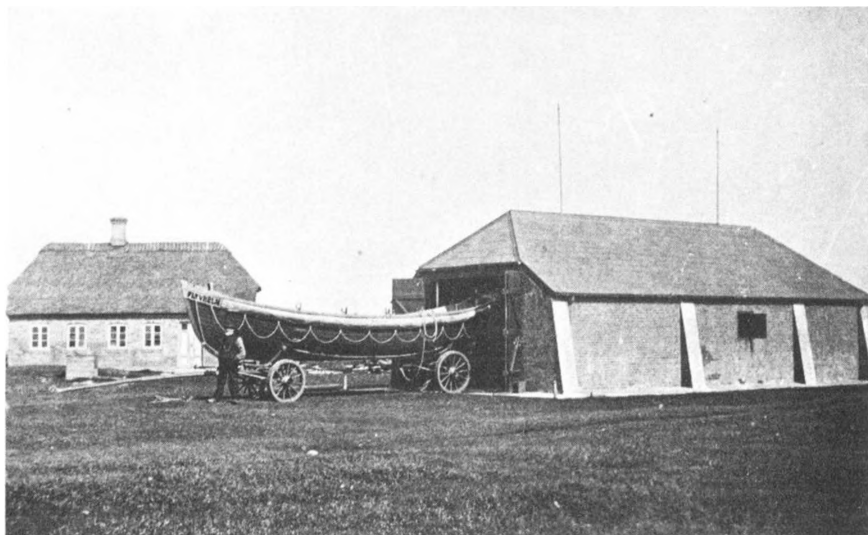

*Flyvholm redningsstation blev oprettet i 1847 og udstyret med en redningsbåd og et raketapparat. På billedet ses Christian Eriksen Langer, der blev ansat som bådsmand ved stationens oprettelse. I 1860 blev han opsynsmand, en stilling, han havde i 39 år. Fra 1847 frem til 1980 har mandskabet ved Flyvholm redningsstation reddet over 700 menneskeliv. Foto: Lemvig Museum.*

kan ses af nedenstående tørre tal fra nogle af stationerne:

Flyvholm 1847-1966:

739 reddet i 73 aktioner.

Tuskjær 1857-1953:

606 reddet i 59 aktioner.

Thyborøn 1851-1968:

633 reddet i 109 aktioner.

Ferring 1860-1932:

148 reddet i 26 aktioner.

Torsminde 1884-1964:

187 reddet i 28 aktioner.

Bådene, som blev bygget på Orlogsværftet, var synkefri, selvbærende og udstyret med det for enhver tid mest moderne grej, og dog hændte det, at de ikke kunne gå ud, når storm og brænding var for voldsom. Eller kærtrede, således den 25. januar 1897, da redningsbåden fra Liløre, uvist hvordan,

kærtrede under redningen af nogle fiskere og 12 mand omkom. Den gamle strandfoged på Harbør Niels Lilør stod på stranden og tog imod 2 sønner og en svigersøn, de druknede alle.

Det er anderledes nu, og skulle en og anden opfatte de stoute redningsmænd og deres gerning på det frådende hav som et wagnersk drama, så er tiden afgjort løbet fra det. Strandinger er sjældne, når de indtræffer, drejer det sig gerne om kuttere, de store skibe klarer sig, og motorredningsbåde og bjærgningsfartøjer har overtaget det brydsomme hverv, på det sidst også helikoptere. Ingen garvede fiskere står på stranden for at se, om han klarer pynten, det har radio, fjernskriver, radar og telefon check på, ingen ville spørge dem til råds.

Hvert stranden havde og har fortsat sin strandfoged, hvem det påhviler at være på stranden, når havet rejser sig og tage vare på

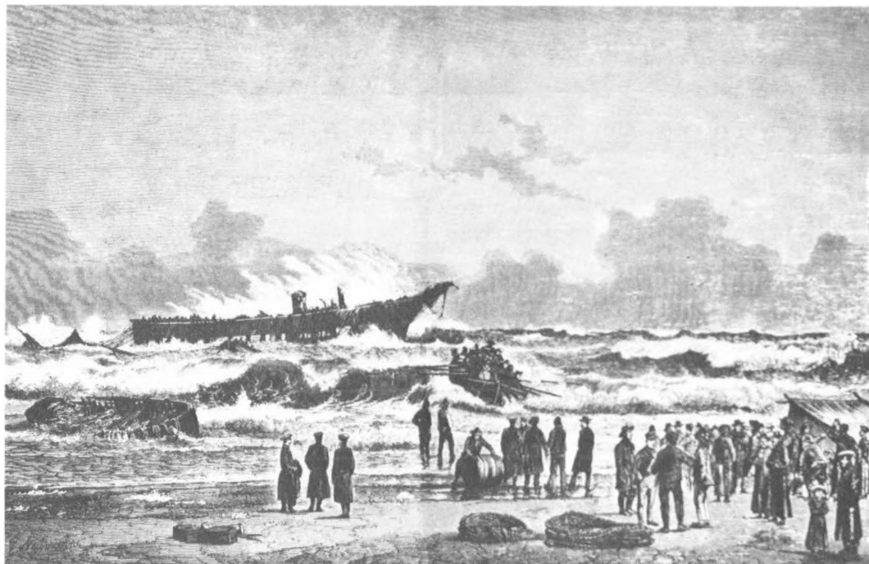

•Alexander Newsky's strandung den 25. september 1868. Efter skitse af Jørgen Kornerup – her gengivet fra Alfred Jeppesen: •Fra beden til havet. Vestjyske skildringer.

alt, hvad der driver ind. Derfor er han udstyret med politimyndighed, for som nævnt har man stadig et ret afslappet forhold til det, man finder. Det gods, der ikke går hans næse forbi, samles og sorteres med henblik på strandningsauktionerne. Der er ganske længe imellem dem efterhånden.

Når skibe tidligere strandede, trådte det lokale bjærgelav i aktion. Dets opgave var at »bjærge det ved forlis ilanddrevne gods og vragele og holde det under bevogtning til realisation og salg kan finde sted«. Dersom ikke skibet, som det gerne skete op mod vor tid, akkorderede med et bjærgningsselskab, havde bjærgelavet såvel ret som pligt til at bringe lasten i land, og det skete på vilkår aftalt med kaptajn eller rederi. Da den russiske fregat »Alexander Newsky« 1868 strandede ved Harboør, forlangte Svitzer 20.000 rdl. for at bringe skibet flot, en

pris, som den russiske stat fandt for stor, og det blev derfor bjærgelavet, der fik opgaven. Denne kunne ofte være vanskelig nok, ikke alt kan uden videre stuves ned i små, åbne både og fragtes gennem brændingen. Og at tømme lastrum hvor alt er smidt hulter til bulter, kan være et brydsomt arbejde. På den anden side var bjærgelønnen ofte betragtelig og kunne bringe mangan betrængt økonomi på fode. Derfor kan man ikke for tænke beboerne i deres bemærkning, at hvis et skib skal strande, så må det gerne ske i deres len, om Gud ellers vil det.

#### FOLK VED HAVET

Vestkystfiskere, man kender dem fra Ska-gensmalernes billeder. Store, stoute, skæggede mandfolk med fasthed i blikket, fæmælte indtil det stumme. At fiskerne havde et andet gemyt end mildere landsdeles be-

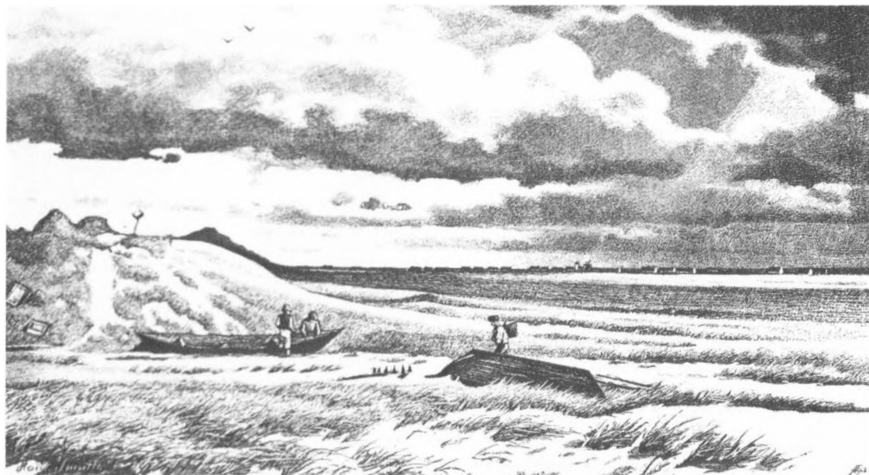

*Hans Smidth: Ved Harboere.*

folkning er næsten indlysende. Der skal en bestemt støbning til dagligt at tage livtag med hav, vind og strøm og friste en tilværelse, der for manges vedkommende tidligere lå nær sultegrænsen. Undre kan det ikke, at man var plaget af allehånde sygdomme, tæring naturligvis, den ramte høj og lav, mangelsygdomme, gigt i alle former, difteritis, kirtelsygdomme, bihulebetændelser, tandværk, ældre tiders distriktslægers indberetninger taler deres barske sprog. Doktoren var en person, man tilkaldte, når døden nærmede sig, ellers klarede man sig med husråd og kloge folk. På den tid, da mavesår var en sjælden sygdom i det øvrige land, blomstrede den frodigt blandt fiskerne. Skyldtes den vandet, kulden, det ofte umenneskelige slid døgn efter døgn eller den evigt tilbagevendende udfordring, angsten for døden, for at kunne betale regninger og terminer? Skrønen om, at hedeboender og vestkystfiskere blev gamle, bør aflives. Det var de få, man hørte om, børnedødeligheden var stor, og ikke

mindst tuberkulosen rev forfærdende mange bort i deres bedste alder.

Fiskeriet på havet var i ældre tid noget af et bierhverv, man søgte i stedet gerne til fjordene i lange perioder eller drev lidt landbrug. Traps Danmark fra 1858 skriver om fiskeriet i Ringkøbing amt, at det er i aftagende og »at man maa søge Grunden dertil i Mangel paa den rette Kjendskab til at gjøre sig Fangsten nyttig; dog maa det heller ikke oversees, at Fiskeriet er et besværligt og farligt Arbeide, hvortil der ikke gives Opfordring, saalænge det daglige Brød kan faaes med ringe Umage paa Landet. Meest maa beklages den Slendrian og Ligegyldighed, der endnu gjør sig gjældende ved Fiskenes Behandling, saa at den Fisk, der tilberedes ved Vesterhavet, mangler meget i at være gode Handelsvarer«.

Indtil op imod 1870 foregik fiskeriet fra den åbne strand med havbåde, store fladbundede klepperter med en besætning på 8 – 10 mand. Et sådant bådlav ejede sjældent fartøjet selv, men havde det i leje hos en



*Esepiger ved fiskerbud på vestkysten. Tegning af L. Tuxen.*

pengestærk gårdmand, der så fik part i den daglige fangst. Man fiskede hovedsagelig med kroge, og i en bakke var der 3 liner å 250 favne med 200 kroge på hver, en normal båd medførte 24 bakker.

At gøre disse bakker klar var et kvindearbejde. Når forårsfiskeriet startede i marts, slog fiskerne sig ned i boder helt ude i klitterne, ikke andet end primitive kældhytter, der lige havde plads til et eller to mandfolk og det samme antal piger (esepiger kaldtes de). De sidstes arbejde bestod i at udrede linerne og forsyne krogene med madding, som kunne være makrel, sild, orm, krabber eller kød, og derpå lægge linerne sådan, at de uden hindring lod sig sætte ud. Man betænke, at dette arbejde skulle udføres hver dag, når bådene landede om morgenen og være tilendebragt, når bådene

omkring midnat atter stak til havs, at det skulle udføres i små, mørke og utætte hytter ofte uden varme, at linerne var skarpe som knive og saltvåde, at krogene uden vanskelighed gik gennem en finger og, at maddingen ofte var alt andet end frisk. At pigerne desuden stod for madlavningen og tog sig af mændenes tøj er indlysende, hvem skulle ellers gøre det?

Blicher har i sin bog »Vestlig Profil af den cimbriske Halvø« givet denne skildring fra Holmsland: »I en for Havet betrygget Sanddal staar nu et Baadeselskabs interimistiske Trævaaning: Bohjen (måske boden) hvor enhver fisker deler Seng med sin Ehspige – hvad enten han eller hun ere ugifte eller i Ægteskab med Anden! Forskrækkes ikke, du Kydske! Smil ikke, du Ukydske! Overtrædelse af det sjette Bud betragtes her som





*Fiskerhus ved Thorsminde. Tegning af Carl Baagøe 1873.*

et sjældent og forargeligt Særsyn. Hvo der ikke kan see et fuldt Glas uden at drikke eller en smuk Kvinde uden at begjære hende, han råbe her længe nok paa »Følelselshed«. Jeg kalder det Haardførhed«.

Esepigerne blev ved kysten til henimod Sankt Hans, da forårsfiskeriet standsede. I disse måneder gik fangsten på torsk og hvilling. Den, man i dag benævner hvilling, kaldtes slinger og betragtedes som uspiselig. Desuden skader (rokker), skulder, hvarrer, tunger og helleflyndere. De, der blev ved havet om sommeren, fiskede blåhaj og makrel, men de fleste fiskere drog til Limfjorden efter ål. Til Mikkelsdag vendte man atter hjem til efterårsfiskeriet. Før man havde opfundet fiskeeksportøren, saltede man selv fangsten og solgte den i baglandet eller byttede med grønsager, som var en mangelvare ude på de sandede jorder.

Før olietøj vandt indpas, drog man på havet i hvad man nu havde af klæder, de var i stor udstrækning gjort af vadmél. Man kan forestille sig, hvad det ville sige først at få

båden ud gennem brændingen og dernæst i 6-7 timer, ofte mere, sidde i en åben båd med bølgeskvæt ind over rælingen soppende i bundvand og i dyngvåd tøj, som måtte tørre på kroppen. Ikke forbavsende, at man havde en brændevinsdunk med, den kunne betyde liv eller død. H.C. Andersen, der gjorde en rejse til det vestjyske 1859, oplevede ved Bovbjerg et bådlavs hjemkomst, det gjorde et vist indtryk på digteren: »Er det nogenlunde bevæget Sø, og Fiskerne vende hjem med deres Fartøj, se dem da sætte over Revlerne; en af Folkene står opreist forude, de andre give agt paa ham, siddende ved Aarerne, som de foran Revlen brugte udad, til han giver dem Tegn, at nu kommer den større Bølge, der løfter Baaden over, og den løftes, saa at man fra Land ser Kølen af den, i næste Nu er hele Fartøjet skjult af Søerne foran, ikke Baad, ikke Folk eller Mast er at øjne, man skulle tro, Havet havde slugt dem, et Øieblik efter komme de, som var det et mærktigt Sødyr, der kravlede op ad Bølgen...«

Fiskedage kunne være den rene svir i magsvejr, men der var ikke mange af dem, man sloges med kulden, regnen, sneen, tågen og de pludselige storme, der ikke blot kunne koste fangst og redskaber, men livet selv. Havbådene klarede sig forbavsende godt på det åbne hav med en erfaren mand ved roret, men strøm og sø drev dem ofte milevidt ud af kurs og kastede dem rundt i flere døgn. Den kyst, man skulle tro var redningen, gjaldt det tværtimod om at holde sig klar af, revlerne og brændingen udgjorde en mange gange større risiko. Man kunne gå ud fra Harboør og lande langt nede på Holmsland eller oppe i Thy efter ubeskrivelige timer, hvor hver eneste var en kamp i den vandfyldte båd. Kontakt med omverdenen havde man ikke, ingen vidste, hvor man var. Overlevede man og var båden fortsat sødygtig, gik man hurtigt på havet igen, det var jo eksistensen, det gjaldt, daglige fornødenheder, gammel gæld, redskaber, hvem betalte?

### VIND OG VEJR

Beretninger fra Vesterhavskysten i både ældre som nyere tid efterlader det indtryk, at det næsten altid stormer derude. Og som landet ligger, træfattigt og karrigt med havbjerger, indsander, saltsurt græs og huse og gårde, der alle vender den afvalmede gavl mod vest, synes denne antagelse at være på sin plads. Men rent meteorologisk er sandheden imidlertid den, at stiv kuling (styrke 7) ved f.eks. Nr. Lyngvig fyr rapporteres med 11,1 pct. af samtlige vindstyrker på et år og, at storm (9) må nøjes med 1,3 pct., stærk storm (10) med 0,4 pct. Storm er altså en sjælden foreteelse. Hvor utroligt det end lyder, blæser det hyppigere og stærkere ved Østersøen, der møder op med 14,2 pct. for stiv kuling, storm 2 pct og stærk storm 0,5

pct. Man bør i den forbindelse erindre, at vestkystens træfattighed ikke skyldes vinden, men menneskeværk. Engang stod skovene helt ud, hvor nu klitterne breder sig.

Noget andet er så, at en blæst af blot moderat styrke herude føles ret overvældende, når den uden at møde modstand piber indover. Man går i knæ, gisper efter luft, holder fast på tøjet og tror sig enden nær, men storm er der altså sjældent tale om.

### VANDRING FRA NORD TIL SYD

En vandring ned langs Hardsyssels havsde vil blive på henved 110 km., i gamle dage et øde, ukendt og jammerligt land, det yderste Thule, landet Gud gav Kain, elsket af ingen, hadet og frygtet af alle, der fra et skib observerede det, hærget af vind og sand, befolket af et folk, der i hvert fald tidligere ikke var som andre. I dag begynder det oppe ved Thyborøn kanal. Før tangens endelige gennembrud 1825 gik skellet omtrent midt på tangen, og Thyborøn forblev i Thisted amt så langt frem som til 1954.

1894 hedder det om stedet: »Kun 12-14 smaa Huse og end ikke Græsning til et Faar«. Man rådede kun over én ko, »Baronen« kaldet, og den forsynede hele lejet med mælk. Så kummerlige forekom livsbetingelserne myndighederne, at de tilbød beboerne rejsegodtgørelse, dersom de ville flytte til mildere egne, et tilbud, som mod al forventning blev afslået. Området var konstant truet af havet, hvert hus havde en båd liggende på toften, dersom vandet skulle komme. Det store omslag kom ved havnens anlæggelse 1915-18, en by ligger der stadig og vokser. Planerne efter sidste verdenskrig om at lukke kanalen er gået i deres mor igen, og dér bliver de velsagtens.

Om Harboør sogn i Vandfuld herred er

der sagt og skrevet så meget, at man næsten kvier sig ved at beskæftige sig med det igen. Sognet er kommet til at stå som prototypen på et havsogn, og det synes da også at indeholde alle de bestanddele, der i hvert fald for ældre tiders vedkommende karakteriserer et sådant. Havgange (stormfloder) uden tal, 1550 måtte præsten flytte »formedelst Havgange og Sandflugt«, og siden er det gået slag i slag, en lang række årstal, der alle indeholder ulykker: Det meste af sognet under vand, klitter bortskyllet, gennembrud ved Ferring sø, landsbyer lagt øde og forsvundet i havet, hovedkulds med havet i hælene, druknede kreaturer, ødelagte marker og bygninger. Dertil strandinger uden ende, druknede søfolk i klitter og på kirkegård, i mørke uvejrsnætter det arme sogn hjemsogt af gengangere og alskens troldpak, og så var der 1600-tallets krige. Som om alt det andet ikke var nok, huserede de kejserlige landsknægte 1627, svenskerne kom 1644 og 1658. Når de nu alligevel skulle over tangen til Thy, kunne de jo ligeså godt tage, hvad der var undervejs.

Ingen lokalitet synes mere menneskefjendsk end Harboør, og dog skal sognet engang have været ganske frugtbar og bl. a. rummet en del skov. Tangen har også været betydelig bredere med flere gode landsbyer og givtige agre, selvom en indberetning fra 1675 beretter: »Sognet har en ringe Avl og ungefær halve Parten slet ingen Avling, men nærer sig af Fiskeri, og eftersom det ligger paa en Plads, som Fjenden stedse har haft deres Durchtog igjennem fra Hardsyssel til Thy, ere de fattige Folk tidt og ofte blevne udplyndrede og ilde mishandlede«.

3 år senere var tonen ikke mildere: »En Hob fattige Folk, som sidde udi nogle Jordhytter, have hverken at bide eller brænde uden hvad de ved Bettelstaven kunde forti-

ene«, og 1743 lyder denne jammer: »Bemeldte Harboøre er et lavt Land, har lidet Sædemark, formedelst Jorden er vaad og kold, som ofte ved stærk Nordvæst, og skadeligste Vind for Korngrøden saavel som Høbierring, der jevneligen her blæser og derved ofte Gange forvolder Havets Overgang, bedærver deres Sæd og paafører Folkene ikke liden Fare og Forskrækkelse«.

#### PASTOR CARL MOE

Det hævdes fra videnskabeligt hold, at mennesket er det af alle levende væsener, der har størst tilpasningsevne. Folket på Harboør synes at bevise dette til overmål, mæge til livsvilkår fandtes i hvert fald næppe indenfor landets grænser før vor tid. Og dog får man ved læsningen af Karen Thuborgs bog »Fra det gamle Harboør« et andet nuanceret billede, hvor dagliglivet, fester og højtider og den vældige natur danner en ramme om mennesker, der trods knaphed og hårdt slid egentlig var ganske godt tilfredse og i hvert fald ikke drømte om at rende fra det hele. Før den store omvendelse i slutningen af forrige århundrede skal Harboørfolkene have været kendt for deres drikkeri, mangel på gode sæder og en noget ukristelig indstilling til livet i almindelighed. 1740 indberettede provst Bech i Ferring, at menigheden i Engbjerg-Harboør var den mest vankundige i herredet. Biskop Brorson i Ribe kom i samme århundrede til nogenlunde samme konklusion under sine visitatser i stiftet, og formanede med stærke ord de vildfårne får til at besinde sig og afstå fra alskens letfærdighed.

Den omtalte omvendelse indtraf, da pastor Carl Moe blev kaldet til sognet, hvor han virkede fra 1877 til 1885. Han skriver om sin rejse til det berygtede folk og mødet med en verdslig og åndelig armod, der nær



Niels Bjerrø: Fra Harboør Kirkeby.

havde taget pippet fra ham. Om præstegården således: »Men o, ak! hvilken jammerlig Rønne! Da min Hustru snart kom med, var hun grædefærdig og kunde ikke sige andet end: Skal vi da virkelig bo her? Der var kun dårligt Tag på Huset, og Loftslugerne hang og hvilede på Hængslerne. Stuerne var små og lave, kun lidt over 3 Alen til Loftsbjælkerne. Loftet, der var gammelt og utæt, saa Støvet dryssede ned, maatte snarest muligt beslaas med Lister over Revnerne. Køkkenet var lille, et aflangt Hus med aaben Skorsten, Bryggerset ligesaa med Brolægning som paa Riber Gader i samme Tidsalder«.

På grund af kulden både i præstegården og kirken blev Moe allerede den første vinter alvorligt syg og overvandt aldrig følgerne. Tilmed fik hans fire børn difteritis, skarlagensfeber, mavebetændelse m. m., en dreng døde og en pige mistede for altid sit helbred. Alligevel blev han, og alt tyder på, at han var sognet en god præst, og at den konsekvens og strength, han lagde for da-

gen, var alt andet end uberettiget. Han kæmpede indædt mod det udbredte drikkeri og den grove løsagtighed ligeså meget ud fra en etisk som en religiøs holdning, sådan kunne mennesker simpelthen ikke opføre sig. Han, som siden skulle komme til at stå som repræsentanten for Indre Missions mørkeste side, var i starten slet ikke missionsmand og betragtede de vandreprædikanter, som sendtes til sognene, med udpræget mistillid. Hans omvendelse kom gradvis og efter nøje eftertanke, nogen fantast eller sværmer var han mindst af alt.

Men hans forkyndelse udløste et åndeligt skred, udtrykket vækkelse er for en gangs skyld dækkende. Folk smed i bogstaveligste forstand brændevinen på møddingen og kom det 6. bud i hu, og som det ofte er tilfældet med mennesker af en usammensat karakter, svingede man ikke blot over, men helt over. Harboør deltes i frelste og ufrelste, fiskerne, der i Hans Kirks roman »Fiskerne« slog sig ned på Gjøl i Lim-

fjorden, kom fra Harboør. Naturligvis kom det til rivninger, ikke alle lod sig omvende, grundtvigianerne for eksempel, som missionsfolkene slet ikke betragtede som kristne. De sidste lærte deres børn at sige »I« til deres forældre og hilse med »Guds fred«, hvor de første nøjedes med »du« og »goddag«.

Andre har skrevet indgående om missionen på Harboør, den var hård, ofte ubarmhertig og intolant, kunne være menne-skefjendsk og bagstræverisk. Som da sog-nets lille folkebibliotek brændte, og Moes efterfølger i kaldet opfattede det som et tegn fra Gud og bad til, at alle verdslige bøger aldrig igen ville få indpas i sognet.

Menigheden benyttede fra 1888 deres egen salme- eller sangbog, »æ swot bog« kaldet, en række åndelige sange samlet mange steder fra. Fiskerne hørte dem i det fremmede og bragte dem med hjem. Bogen vandt stor yndest og udkom i 12. og sidste oplag 1908. Sideløbende benyttede man Brorsons »Troens rare Klenodie« og Indre Missions egen »Pilgrimsharpen«.

Harboør var og blev et sært sted, knuget af varsler, syner, gengangere og uforklarlige hændelser. Knopmanden var en strandfoged, der en stormnat slog en skibsdreng ihjel og stjal den kiste, denne klamrede sig til. Dreng og kiste begravede han i Knopbjergene ved Langerhuse, og allerede næste dag omkom han på en rejse til Lemvig. Men man møder ham i mørke nætter, når det blæser op, i søgen efter sine penge, folk går ikke gerne forbi stedet. Der synes at være et vist hold i historien, i lang tid blottede havet ved pålandsvind netop i Knopdigtet store guldmønter af ukendt oprindelse. Folk tog dem med til guldsmeden i Ringkøbing og fik dem gjort til smykker. Den sidste skal være fundet 1884.

Hvert 7. år kommer Jons jægere til sognet, det suser i luften, og der høres glam og hestetramp. Så holder man sin hund indendørs, for kommer den i berøring med Jons hunde, er hundegalskaben den vis. Undertiden skal havfruer være søgt op på stranden, og her huserer også de druknede, i hvert fald dem, der i levende live ikke havde rent mel i posen. Hovedparten ligger dog fredeligt i den fremmede jord. I Harboør gamle kirke meddelte en tavle, at »Her under dette Alter og Chor, hviler i Række fra Syd til Nord, tvende smaa Børn af Stedets Præster, og saa det fremmede Barn fra Manchester«. En af de mange ukendte, om hvem fjerne pårørende aldrig fik efterretning.

### SANDFLUGTEN

I Ferring sogn løfter Bovbjerg sin 46 meter høje mur mod havet, at stå deroppe på plateauet i en stiv kuling fra vest er ikke blot lidt af et kunststykke, men en oplevelse af de sjældne. Dette er natur, så man er ved at gå i knæ. Blicher kom her 1838 og udbød: »En stærk Bastion! dette Bovbjerg. Men Muurbrækkeren derude er stærkere. Dette er en rigtig Aries (vædder) krummede Horn og hvidt Bukkeskjæg! og hvilken Testudo (skjoldborg) af vældige Bølger«. Som alt andet land har klinten ligget et godt stykke længere vestpå, mellem 1790 og 1874 anslås retræten at have været på 160 meter, og først et omfattende høfdebyggeri har standset den værste erosion. Maleren Jens Søndergaards lille museum ligger herude i vindenes vold. I lange perioder holdt han til på egnen, en kæmpeskikkelse med et sundt og rødmosset ansigt, lignede mest af alt en bonde.

Havet har været grumt ved sognet, en indberetning fra 1744 siger: »En Deel fattige



Niels Bjerre: Havet under Bovbjerg

(af) dette Sogns Beboere bruger Havet med stor Livsfare, hvor de fanger Hvilling eller de saakaldte Kuller, Torsk, Rokker, Makril, Sild, en enken (enkelt) Helleflynder, ja vel undertiden nogle Hummer, men har dette Sogns Mark paa nogle Aar af Havet blevet meget udskaaren«. 20 år senere sad hr. Gregers Knudsen Lund som præst på stedet og betegnede det som det dårligste præstekald i hele landet. Hans jord lå på nordenden af Bovbjerg, og 15½ agre var da forsvundet, 2½ ødelagt af havgus og fygning og ikke anvendelig til andet end får, 21 agre mere end halvt ødelagt, og en god mose var forsvundet i havet. Ikke uden grund nedsatte synsmænd præstegårdens hartkorn til det halve, fra 6 til 3.

Sandflugten var en forbandelse for hele kysten. Når det blæste op, var luften grå af sand fra strand og klitter, og det sporede milevidt ind i baglandet, hvor det kvalte afgrøder og lukkede veje og stier. 1717 hedder det om Harboør (men det kunne være hvor

som helst): »I Langerhuse bor en Del fattige Husfolk i nogle Hytter. Jorden befindes allesammen ruineret og overlagt med Sand, Sten og Grus, deres Huse og Hytter staa paa farlige Steder af Aarsag ingen Klitbakker findes til vester, men alt af Havgangen er bortført og nedlagt over Landet«. Om en gård samme sted: »Overknøgen med Havsand i Sandflugten, saa Sand en Del Steder findes at gaa op til Taget, deres Marker saa godt som jevnede og med Sand opfyldte«. En præsteindberetning ligeledes fra det 18. århundrede, hvori sognets sjælehyrde udmaler alle stedets hjem søgelser i dystre vendinger; der var havgang, misvækst, armod, »— men endogsaa af den kontinuerlige Sandflugt udi dette Foraar er vorden tilføiet, hvorved alle Indbyggerne paa sognets vestre Side paa deres Boliger, Agre og Enge ere i Bund og Grund ruinerede til deres Herskabs og min, deres Sognepræsts, store Skade og Indkomsters Formindskelse.

I 1792 iværksatte staten efter utallige op-

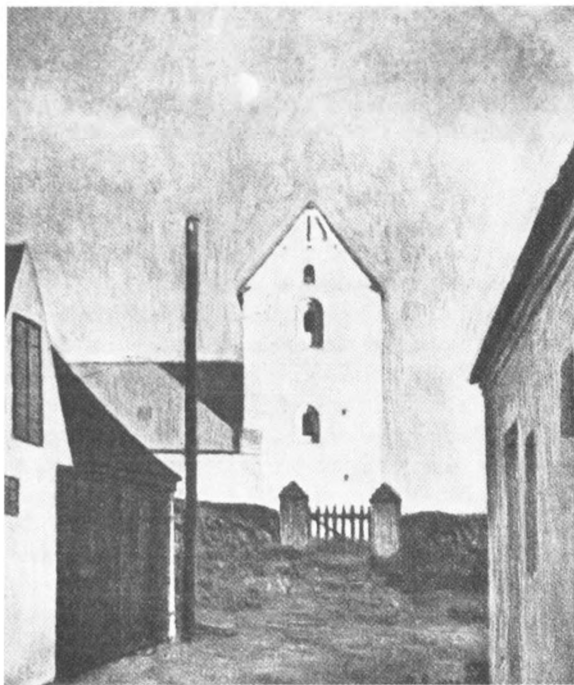

Niels Bjerre: Ferring Kirke. Aften.

fordringer en kampagne mod ondet, klitterne eller havbjergene tilplantedes med hjælme og marehalm, og der fastsattes strenge straffe for at ødelægge væksterne. Et stykke ind i det 19. århundrede gjorde man plantningen til et pligtarbejde på sognebasis og fik derved sandflugten nogenlunde under kontrol. Senere forsøgte man sig med træer, og efter mange fejlslagne eksperimenter fandt man 1853 frem til den østrigske bjergfyr, der bed sig fast og trivedes. Den er der endnu, men har siden givet plads også til andre træsorter.

Og Ferring havde altså tidligere sin part af sandet. Kirken med det svære, hvide tårn ses viden om. En dyster hilsen fra middelalderen er spedalskhedshullet. Næsten helt nede ved jorden er det, og når præsten

holdt messe indenfor, lå de spedalske, de for omverdenen døde, så at sige på maven og fik gennem hullet del i kirkens nådemidler.

Ferring sø næppe mere end et par stenkast fra havstokken. I gamle dage brød havet atter og atter igennem og gjorde søen mange gange større, end den egentlig er. Kystens høfder beskytter den nu nogenlunde.

Kom her under de store forårs- og efterårstræk og se luften fuld af fugle, hør dem tillige. Men bedst om natten, når flokkene trækker op eller ned langs kysten, himlen er en eneste faldende og stigende tone, som sad der en fugl og kaldte på hver eneste stjerne.

Langs stranden vandrer i uvejrsnætter tre

»drænge«, som myrdede en engelsk prins, der forliste med store skatte under Bovbjerg. Drabsmændene kan ret forståeligt ikke finde fred, men lader man dem alene, gør de ikke én noget. En fisker, som en gang var lidt for nysgerrig, fik en ilde medfart og blev efter sigende aldrig mere sig selv.

Trans kirke ligger i storslået ensomhed ud mod havet, et sømærke synligt viden om. Under en restaurering af kirken har man kunnet datere de ældste dele af murværket til 1100-tallet, men under det har der ligget ikke færre end 3 trækirker tilbage til 900-årene, altså fra kristenhedens allerførste tid herhjemme. Nogen udørken har egnen derfor ikke været, her levede mennesker, som har været modtagelige for den nye tro, de har bygget kirke og forbedret og udvidet den, de har haft præst, og det krævede en menighed af en vis størrelse, præster vrिमlede det ikke ligefrem med i de år. I forbindelse med restaureringen fandt man desuden henved 35 grave under kirken fra omkring år 1000. Det interessante ved gravene er, at i en trediedel af dem er der blevet fundet hasselkæppe ved siden af den døde. Hassel var et symbol på genfødsel, og fundene er enestående på dansk område.

Trans sogn er blevet brandskattet hårdt af havet før høfdernes tid, mange af dets gode gårde og agre ligger et sted ude, hvor nu strøm og brænding brydes, stedets folk har godt rede på tabene. Det var her i Trans, at den synske fisker Kristen Møllerup, der døde 1879, boede. At folk på disse kanter, i hvert fald førhen, ofte besad overnaturlige evner, er en kendt sag. Den vældige natur og isolation og en stadig hængen ved gammel sæd og skik avlede mennesker, ikke nødvendigvis originaler, men personligheder på tværs af psykologiske læresætninger. Kristen var en sådan. Han vidste god be-

sked med, hvem der snart skulle dø, og hvor og hvornår den næste stranding i sognet ville finde sted. Når havbådene i hårdt vejr søgte kysten, vidste Kristen gerne, hvor hver enkelt ville lande, også selvom det stred mod al sund fornuft. Flere år før Bovbjerg fyr blev bygget, »så« han det og undrede sig over, hvor det sære lys kom fra. Kristen var alt andet end fantast, tvært imod sagligheden selv, hvor han havde sin viden fra, kunne han ikke give en forklaring på.

Fjaltring sogn stikker mod syd en lang, mager finger ned mellem havet og Nissum fjord, Bøvling klit. En indberetning fra 1744 fortæller, at »Sognets Mark er nogenledes, men formedelst det store Vesterhav, hvortil Marken paa vestre Side grænser, bliver Korngrøden saavel Høbierringen de fleste Aaringer af den stærke Norden og Nordvæst, ja undertiden af den såkaldte Havsuge (gus) eller rettere at sige Dug, bedervet. En Deel Beboere, naar de har Frihed fra Hove og deres egen Bondearbeide, nærer sig af Fiskeri paa Havet«.

Enkelte strandinger omtales ikke her, det har andre gjort. Her skal blot nævnes, at den største skibskatastrofe nogensinde ved Jyllands vestkyst fandt sted på Bøvling klit julenat 1811, da de to engelske orlogsskibe, »Defence« med omkring 600 mand og »St. George« med 800 under en konvojering til England strandede i en storm. I alt reddedes 18 mand, resten drev i de følgende måneder ind på kysten helt ned til Blåvand. Nogle begravedes på kirkegårdene i Husby og Nissum, hovedparten hviler i klitterne, Dødemandsbjergene som de kaldes.

Under sin Vestjyllandsrejse 1859 besøgte H.C. Andersen en søndag Fjaltring kirke, der efterlod et dystert indtryk på ham. »Kirketjenesten var endt. Menigheden kom fra



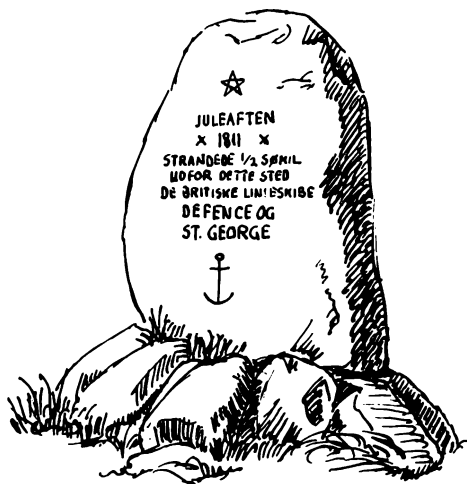

Den danske presse satte denne mindsten over de omkomne ved Linjeskibenes forlis i julen 1811. Tegning af Kr. Bjerregård i «Vestjyske tur».

Guds Hus ud paa Kirkegaarden, hvor der den gang som nu ikke fandtes eller findes Træ eller Busk, ikke en plantet Blomst eller en Krands lagt paa Graven; knoldede Højder vise, hvor de døde ere jordede; et skarpt Græs, pisket af Vinden, vokser over den hele Kirkegaard, en enkelt Grav har maaske et Monument, det vil sige en hensmuldret Træbul tilhugget i Ligkistefacon. Træstykket er hentet fra Vesteregens Skov: Det vilde Hav«.

Hvad udseende angår, var Fjaltring kirkegård ikke meget anderledes end flertallet ved havet. Lad være, at de aldrig kan blive af samme frodighed som mere beskærmede egne, men langt op i dette århundrede har vestkystens kirkegårde haft et ret så armodigt udseende, som ikke blot skyldes manglen på træer, buske og blomster, men en mærkelig ligegyldighed hvad angår gravene selv. Mange af dem var i hvert fald tidligere omgivet af et gerne hvidmalet stakit af en soliditet, der ledte tanken hen på et mindre

præriefort og har vel været tænkt som et værn om graven. Men det forrykker ikke det fattige indtryk. Hvorfor satte man så sjældent en sten, der var jo nok af dem, hvorfor plantede man så sjældent egens vilde blomster, hvorfor overlod man altfor ofte stedet til græsset og lod det råde?

1833 rejste professor Frederik Hammerich i det vestjyske og siger om de Fjaltringer: »Folket her er raskt og dygtigt, undertiden endda af smukt Udseende, lidt brunladne Haar og Øjne, men desværre, de gode Tanker, vi nærede om Vestjyden, tabte sig meget ved de Oplysninger, Præsten meddelte os«. Denne har afgjort ikke været fra egnen, for hvad der stødte ham, var hans sognebørns lidenskab for at stræne.

En anden præst, hr. Oluf, sad i kaldet nøjagtigt 200 år tidligere, og forholdene i sognet syntes den gang at have været ret ejendommelige. En del mænd og kvinder anklagedes for at have »drukket, dandsset og beganget sig adskillig Letfærdighed i Kirken«. Det var jo i sig selv slemt nok, men værre blev det, da det kom frem, at hr. Olufs hustru og to døtre af hjertens lyst havde deltaget i kalaset. Den slags tog man overmåde tungt på dengang, kvinderne sendtes i tugthus og mændene til Bremerholm og lagt i lænker. Året efter løslodes arrestanterne lidt efter lidt mod efter evne at udrede bøder og stå åbent skrifte. For hr. Oluf har det sidste nok været en pinagtig forestilling ansigt til ansigt med sine nærmeste, mens menigheden sad med flere alen lange øren og hørte på. Kongen resolverede forresten, at man i fremtiden burde holde et vågent øje med den Fjaltringpræst og hans hustugt.

STORMFLOD OG SANDFLUGT  
Klitten mellem hav og fjord er mager og

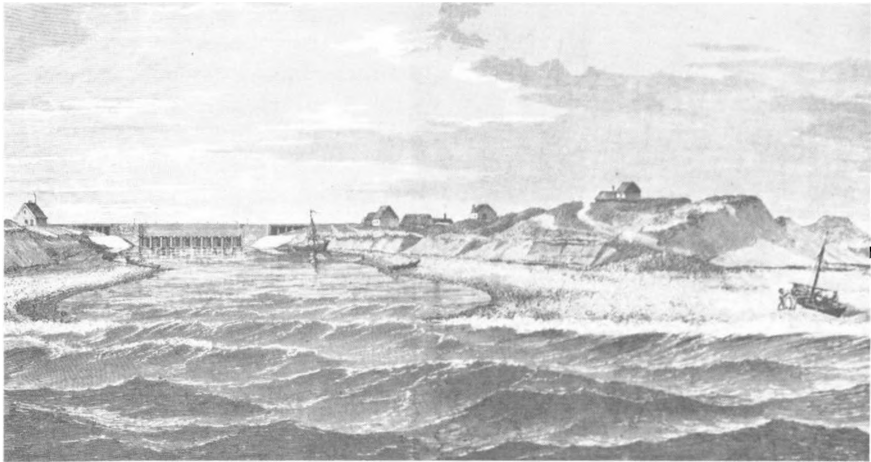

*Thorsminde ved højvande i Vesterbævt. Tegning af Carl Baagø 1873.*

menneskefattig og helt i elementernes vold. Omkring 1700 sandede fjordens udløb til, men en række stormfloder brød atter og atter igennem med det resultat, at det indtrængte havvand senere ikke kunne finde ud igen, men ødelagde såvel fiskebestanden som fjordene. 1840 påbegyndte man en udtørring af Nissum fjords nordlige del, dog uden større held, og 1860-70 byggede et engelsk firma Torsminde sluse og kanal i stedet for den gamle, som kun havde voldt bryderier. Det gjorde den nye nu også, englænderne opgav 1885 alt om udtørring, og den gamle sluse blev sat i stand og fungerede til 1924, da en gennemgribende modernisering af slusen fandt sted.

Før den menneskeskabte kanal blev til, havde naturen selv sørget for en, som dog var alt andet end pålidelig og ofte sandede til. Når man så ville grave et nyt minde, røg generalmajor Schwanewede til Nr. Vosborg og baron Juul til Ryssensteen i totterne på hinanden, det var placeringen, man var uenige om. Generalmajoren var kendt for at være svær at omgås både i krig og fred, han

kunne tilmed hekse, men baronen synes at have været hans ligemand, hvad gemyt angår. I hvert fald kom de velbyrdige herrers karle i slagsmål, når mindet skulle stikkes ud, og ikke mindst generalmajoren skal have deltaget i bataljerne med liv og lyst. Det undrede ingen, der kendte ham.

Også fiskeretten i fjorden voldte tidligere problemer. Striden stod ikke blot mellem ovennævnte to stivstikkere, men også mellem fiskerne og skiftevis den ene eller den anden af dem eller dem begge, hvad der kunne afføde en forbigående våbenstilstand. Retssagerne var mangfoldige.

Sdr. Nissum sogn har aldrig flydt med mælk og honning, og i 1500-tallet var det meget plaget af sandflugt, ofte hærgede den flere år i træk og lagde al agerjord øde. 1578 sendte præsten Klemen Mikkelsen et andragende til majestæten om højere løn, da tienden ikke længere kunne dække hans udgifter. »Huusby og Søndernissum Sogne ere saaledes ruinerede af Sandflugt, at Gud maa vide, om de mere staae til Rednings».

Det var under stormfloden i julen 1760,

at en mand vågnede op ud på natten og opdagede, at vandet stod højt i stuen. Søvn-drukken, som han var, skreg han: »Mor! vort gode øl løber bort, tappen er sluppet af tønd-en«! Konen, som i mere vågen tilstand kikkede sig omkring, svarede nøgternt: »Her er sig mere øl end vort eget«.

Apropos øl var drikkeriet i samme århundrede noget af en svøbe blandt folk i sognet. Provsten Kristen Aagaard stred utrætteligt med spiritusdjævelen ikke blot i ord, men også i gerning. Ved kirken boede en kone, som havde udskænkning af stærke drikke. Hver søndag inden højmessens mødte provsten op og drev med stokkeslag og de bare næver gæsterne fra brændevinsglassene og direkte over i kirken. Teologer var den gang af en anden støbning end i dag.

Fjandhus lå i sognet, 1424 nævnes Fienlde Hus, men sandt at sige ved man ikke alverden om gården udover, at den lå i Fjand, og at der skal være fundet rester af et voldsted ude i Fjand Østerenge. En overlevering hævder, at gården på dronning Margretes befaling blev revet ned, hvad der tyder på et anlæg af betydelige dimensioner. Dronningen yndede ikke at se sine adelsmænd i altfor velbefæstede gårde med tårne og voldgrave. På Valdemar Atterdags tid sad herremanden Eske Frost på Fjandhus, han havde strandretten på stedet og synes at have været en ilter person. En engelsk kongesøn (de har en sælsom forkærlighed for den jyske vestkyst) strandede engang ved Ovenbjerg og blev taget til fange af herremanden og hans køgemester. Kongesønnen blev holdt som gidsel i håb om løsepenge, indtil Niels Bugge til Hald hørte historien og personligt mødte op og befriede den arme mand, hvad enten det så skete med det onde eller det gode. Samme hr.

Eske har haft adskilligt andet på samvittigheden, i hvert fald kan man på »hellige nætter« møde ham og hans døtre i en sort karosse forspændt ildsprudende heste på vejen mellem Fjandhus og Kabbel kirke.

Sidstnævnte strides man også om, som tilfældet ofte er, når håndgribelige beviser fattes. Kabbel kirke nævnes ganske vist i et tingsvidne 1469, og den skal have ligget i skellet mellem Sdr. Nissum og Husby sogne og tilmed været patronatskirke for Fjandhus (som i så fald må være genrejst efter dronning Margretes død). Svage vejspor skal tidligere have kunnet påvises mellem det gamle voldsted og kirken, som altså ikke er der. I forrige århundrede fandt man i skrænten ud mod havet nogle stenfundamenter, som tolkedes som værende rester af den gamle kirke, og senere mindes gamle mennesker at have set »en hoben tilhugne fundamenter« i strandkanten, inden havet udslettede dem.

Da kirken truedes af kystens nedbrydning, flyttede man ifølge gammel overlevering de hellige kar og andet værdifuldt til Nissum kirke. Det er derfor, man endnu kan møde den gamle præst ved den forsvundne kirke vandre ad en bestemt vej til Nissum for at forvise sig om, at tingene stadig er i god behold. En teori går ud på, at de rester man fandt, inden havet tog dem, intet har med nogen kirke at gøre, men stammede fra en oldtidsbebyggelse, hvis navn var Kavvel udledt af ordet Kave-landemærke. Stedet skal have været et vigtigt centrum for ravhandelen. Ved Nr. Fjand fandt man 1938-40 55 hustomter med tilhørende agre fra ældre jernalder, men det var altså bønder, der boede her, ikke handelsmænd.

I middelalderen sad Ribebispen inde med gården Lundsholm i sognet, og den var

rig og omgivet af gode enge. Sandflugten lagde den øde. Sognet rummede tidligere mange store klitarealer, der i 1500- og 1600-tallet var en plage for beboerne. 1580 meddeles det, at »en Part af samme Sogn er fordærvede af Sand og Vand«. En anden herregård, Udstrup, har klaret sig igennem, den er fra før 1473, den nuværende hovedbygning skriver sig fra 1784. Tidligere var der i den østre ladegavl en lille luge, som folkene var meget påpasselige med ikke at dække til. Den var forbeholdt gårdnissen.

I dag er hele Nissum fjord vildtreservat, hvor ikke mindst fuglene finder sig hjemme. Knop- sang- og pipesvaner, knortegæs, grågæs, sædgæs, ænder, klyder, rød-ben, kobbersneppe, ryler, præstekraver, brushøns... læg vejen her forbi i det tidlige forår, når solen flimrer i fjordens vand og græsset er begyndt at gro igen, man vil aldrig fortryde det.

Husby klit, navnet rummer for mig altid noget om menneskeøde og armod, selvom de henved 10 kilometer strand ikke nævneværdigt adskiller sig fra strande andre steder. Måske skyldes det egnen bag klitterne med den delvis tørlagte Vest Stadil fjord, et 12 km langt og 2 km bredt vand- og engareal, der fladt som en pandekage og med sin gennemførte mangel på landemærker i hvert fald i min drengetid gjorde en ekspedition til området mere indviklet end ønskeligt. Alt flød sammen, hvor endte vandet, og hvor begyndte landet? Man storkede rundt i en sivende, klukkende og svuppene verden og ledte efter banede veje. Herude blev i september 1943 skudt en engelsk bombemaskine ned, en Lancaster med 8 mands besætning. Ved nedslaget eksploderede maskinen, og i den bløde jord opstod et stort hul, som allerede var halvfuldt med vand, da tyskerne og en ambu-

lance efter mange besværligheder nåede frem. Beboerne satte på stedet et primitivt trækors, 1950 erstattedes det af en mindesten.

Jeg mindes en stor og 2 mindre søer, som altså en gang har hængt sammen og udgjort fjorden sammen med alt det bløde udenom. Førhen var fjorden gennem et sund forbundet via Holmsland med Ringkøbing fjord. 1864-66 byggede man dæmning og sluse for at få styr på tingene, 1956 forbedredes anlægget. Men dystert under en grå himmel var dette sælsomme stykke natur, endnu grummere må det have været alle de gange, havet brød igennem den smalle strand og blandede sig med fjordens vande, dræbte fiskene og ødelagde engene i vid omkreds.

Det var her i Husby, at folk engang fandt en død havmand skyllet op på stranden. Ud fra de bedste hensigter begravede man ham i kristen jord, men da havet derpå begyndte at stige og truede med at bryde igennem til fjorden, fik man en mistanke om at have gjort noget rivende galt. Man gravede ned til havmanden og fandt ham siddende og sutte på sin storetå. Skyndsomt bar man ham ud i den yderste klit og jordede ham her. Havmanden takkede i varme ord for den løsning på sagen, og straks derefter sank havet til sit normale lege.

Op en nat fandt en mand på stranden en støvle af en så god kvalitet, at han tog den med hjem for at bruge læderet. Men næppe var han kommet i seng, før en stemme uden for vedblev at jamre: »Giv mig mit ben tilbage!« Næste morgen opdagede manden, at der i støvlen sad et ben, hvad der ikke huede ham. Begge dele begravede han på stedet, hvor han havde gjort fundet, siden lød ingen klage.

Om Hind herred skriver Pontoppidan i

sit værk om Danmark 1769: »Ved Havsiden falde temmelige Sand-Klitter, hvilke dog ikke gjøre den Skade her som andetsteds. Ind imellem de samme ere gode Streknin-ger af plat og jevnt Land som er bebyggt og har gierne formuende Beboere, men de have ikke det bedste Rygte af fremmede Søefolk«. Påstanden belyses ikke nærmere, men muligt er det da, at folk i Vedersø og Holmsland sogne tidligere har været mere bjærgsomme end almindeligt og beholdt, hvad havet skyldte op til dem. I Vedersø sogn ligger hovedgården Åbjerg, kendt før 1300. Oprindeligt hed den Kællingebjerg, hvad der ret forståeligt faldt en senere ejer for brystet. 1707-23 ejede Jyllands navnkun-dige godssamler, Holstebro-købmanden Christen Linde gården. Det var på Vedersø kirkegård, at en anden af Åbjergs ejere en gang fandt en firkantet sten med et tragtfor-met hul i. Han mente, at stenen ville være egnet til hundetrug, hvorfor han lod den føre til gården. Samme nat blev der en tum-len og regeren, så ingen fik lukket et øje. Næste morgen måtte man bringe stenen til-bage til dens gamle plads. Er den der endnu?

#### VELSTAND OG ARMOD

Sognet Holmsland er to ting, landet nord for Ringkøbing fjord og klitten. Det første er fedt, frugtbart med gode gårde og bønder med deres på det tørre, ret enestående sam-menlignet med vestkystens andre områder. Klitten med sin 50 km. lange tange mellem fjorden og havet gold og vindomsust med havbjerge, indsander og øde strøg, der kun ud mod fjorden giver sparsom plads til grønne strandenge. Allerede Blicher be-mærkede denne kontrast, da han befor vestkysten i forrige århundrede: »Hvilken Frugtbarhed paa Jorden! og hvilken Men-

neskevrimmel for at nyde dens Gaver! Hvil-ken Velstand! – og hvilken Fattigdom! Holmsland udreder aarlig en større Fattigaf-gift end næsten hvilket som helst Herred i Jylland. Det kalder man Velstand! og Ar-mod«!

Man siger altid *på* Holmsland, og mener dermed som regel klitten, som ved sin egenart ret naturligt samler opmærksomhe-den om sig i modsætning til velstanden længere nordpå. Det var heroppe, at den galsindede krigsråd Ammitzbøl sad på den nu forsvundne herregård Søgaard. Kun degnekonen, med hvem han var i familie, kunne styre ham, alle andre, kone, børn, ty-ende og karle sprang som harer, når ånden kom over ham. Da hans lade en gang brændte, og karlene ville trække stadsvog-nen ud, kunne de ikke rokke den. Ammitz-bøl kom til og så da, at det var fanden selv, der sad inde i vognen og holdt på hjulene. Overfor denne herre nyttede end ikke krigsrådens bedste eder, hvad der efter si-gende pinte den sidste resten af hans dage.

Ude ved Søndervig har forfatteren Ach-ton Friis stået, ham der blandt andet skrev »De Jyders Land« for godt et halvt hund-rede år siden. Han skriver: »Der er en Stem-ning over dette Landskab, hvis Storhed knap kan fattes; naar man staar ensom her, virker det stærkt ved sin Uhygge, man fab-ler om grufulde Ting, Stormens Sang i den flyvende Takkelage, strandedes Raab gen-nem Uvejret, Strandvaskere som ruller i Havstokken. Det virker grelt i det brutale Lys. Sindet bliver trist og træet i denne En-somhed«. Søndervig i dag ville næppe give forfatteren de samme associationer, han be-høvede blot at vende ansigtet ind mod land.

Holmsland klit var tidligere adskilt fra det egentlige Holmsland ved et sund, og

selv efter dettes lukning har klitten helt op imod vor tid været en egen verden, ikke blot ved sin særprægede og voldsomme natur, men også ved de mennesker, som fristede den hårde skæbne derude. Man kaldte dem Langvejs-bønder, fordi de var så utrolig gammeldags i alting, blandt andet landede de deres både med langsiden til, efter sigende for at skåne dem. Det lo man af andre steder.

Klitten nævnes første gang 1531, og de nordligere boende bønder anvendte området ud mod fjorden til »Fællig og Fægang«. På omtrent samme tid rejstes de første huse ved Hovvig, lidt senere ved Årgab og Havvig. At klitten dengang var af interesse for søfarten, ses af, at den i en hollandsk »Søbog« omtales som Mumit eller Numit, en ø norden for Ringkøbing fjord og et led i kæden af de frisiske øer.

Så langt tilbage der findes kilder, fortæller de om et stykke land, der mere end noget andet befandt sig i elementernes vold. Et blik på kortet er nok til at bestyrke den gamle påstand. Her som andre steder har landet nået længere mod vest. Det fortælles således, at man omkring 1770 vest for Sdr. Lyngvig fandt rester af en landsby med skorstene, brønde og mursten, desuden mange træstubbe. 1870 blottede havet gamle diger og plovfurer. Endnu 30 år senere sås ved lavvande et tørvelag med store træstubbe, og under sandet sporedes endnu plovfurer, diger og husrester. Hærget var stedet, sandflugt og oversvømmelser tidlig og silde. Christian III forbød 1539, at man slog hjelme på klitten, dommen derfor var »tyvestraf uden nåde«, altså døden. I begyndelsen af 1700-tallet byggede man diger og foretog beplantninger, godt hundrede år senere holdt bjergfyrrer og hvidgranen sit indtog.

Er klitten på sit bredeste sted kun 2½ km, udviser den dog i øst og vest en forskel, der kan virke ret så chokerende den dag i dag. I øst den blide fjord, der slikker mod vide strandenge, fugle og trinde kreaturer i en næsten idyl og store, firlængede gårde af en synlig soliditet, de smukkeste i landet, sådan kunne de gamle det. Og mod vest havbjergene i al deres vælde, et vildt og forrevet, grågrønt land med bakker og kløfter, på samme tid knugende og opløftende som det rejser sig mod den evigt larmende brænding. »Det er som selveste landets benrad rager igennem med uhyggelig hvidhed«, udtaler en besøgende. På den anden side kan der i Traps Danmark fra 1858 læses: »I varme, stille Dage viser Holmslands-Klitten sig undertiden paa Afstand som en Slags Fata Morgana idet den »løftes«, det vil sige ligsom hæve sig fra den horizontale Havflade og vise sig svævende over denne«.

Som nævnt anvendtes klitten tidligere som sognets fællesjord udlagt til græsning. Bønderne nordpå havde deres dyr gående sammen med klitboernes, en ordning der gav anledning til en masse kævl og strid om skel og grænser. Det samme var ofte tilfældet på Tipperne ude i fjorden, hvor der hvert år var et stort høslet. Ikke mindst klittens fiskere mente at have en slags førsteret til høet, men andre blandede sig. Det blev først bedre, da man indførte en slags auktion, hvor parcellerne hvert år blev udlejet til de højestbydende. Denne Tipperauktion udviklede sig efterhånden til en hel folkefest med gøgl og alskens morskab.

Klitfolket blev betragtet som lidt til en side, hvad isolerede samfund ofte gør. Det var ikke blot naturen, som gjorde det, men også den megen omgang med spøgelser, syner og varsler og sære ting, som ingen kunne gøre fornuftigt rede for. Som da præ-



*Tipperne er i dag et betydningsfuldt naturreservat.*

sten og degnen var på vej hjem efter at have hentet tiende. Da skete det, at en kvinde sætter sig op bag i vognen, hvorefter hesten ikke kunne flytte den. Kvinden viste sig at være en genganger, og desværre kunne præsten ikke mane, hvad ellers mange mestrede ganske godt. Men degnen kunne, hvor han så havde lært det, og han manede gvespenst i jorden. Møder af den art var ikke ualmindelige, og ingen lo ad varslerne om død, strandinger, ildebrande og sligt.

Om befolkningen skrev den førromtalte Frederik Hammerich i 1883: »Det er en kraftigt bygget, dygtig, forstandig, trohjertig Folkestamme, godmodig og gæstfri; de passe deres Dont og staae sig i Almindelighed godt .... Forsigtige er de som Hamleth, det ægte Grundbillede af den jyske Folkekarakter, men vil de sætte Noget igjennem, have de den Udholdenhed, der altid

har vist sig i Jyllands Historie, og som vi Øboere maae beundre«.

Blicher mødte det samme folk under sin vestkystrejse: »En Klitboers Aasyn har – for mig – Noget ikke mørkt, men mørkagtigt: Noget ikke haardt, men hærdet: Noget ikke koldt, men køligt: Noget ikke just stivt, men lidet bevægeligt. Jeg kunne ligne hans Ansigt ved en Ager, som Havgusen har sveden og fortørret«. Den svenske bisp Hemming Gad, der levede på kong Hans tid, havde et unuanceret syn på danskerne, ikke mindst den del, der holdt til ved Vesterhavskysten. Noget kunne tyde på, at han har haft personlig modgang på stedet: »En Samling Tyve og Mordere, Menneskehedens evige Fjender, som under Sværgeren og Banden lurar på de skibbrudne ved Jyllands Sandbanker«. Så er det sagt, så alle kan forstå det.

Til belysning af klitboens natur skal til sidst berettes om en flok fiskere, som en nat var på vej hjem efter en indkøbstur til Ringkøbing. Blandt mange varer havde de også en dunk brændevin og en anden med petroleum. Midt ude på vandet mente de, at det ville være rart med en dram, og alle tyve mand, så mange var de, drak efter tur og sagde ellers ikke noget. Det var petroleumsdunken, de havde ladet gå rundt, men ikke én ville indrømme fejltagelsen og derved blive til grin for de andre. Her er et eksempel på selvbeherskelse, man må tage hatten af for.

Før det 16. århundrede skal Ringkøbing fjord have været en åben vig med en række øer og banker ud mod havet. Strømmen derude, enten den kom fra syd eller nord, aflejrede med tiden sand nok til at binde disse stumper sammen til et nogenlunde hele. Gabet, som det hed, lå omkring 1650 ret vest for Skjernåens udmunding, i århundredernes løb er det så vandret sydpå,

1796 lå det ved Nyminde kro, 1845 helt nede ved Lønne sogn. Ofte sandede gabet til, til andre tider udvidedes det, således 1825 da en stormflod i februar skar klitten over på 6 steder, jævned klitter og rev huse og dyr med sig ind i fjorden. 1931 kom så slusen ved Hvide Sande, hvorved vandstanden inde i fjorden kunne reguleres, og fiskerne på Klitten have en sikker udgang til havet. Byen, der er vokset op omkring sluse og havn og som er i stadig vækst, skal man ikke gæste for dens idyl eller maleriskhed. Den er praktisk og nøgtern, pænere kan man næppe med ren samvittighed betegne den.

Og helt nede mod syd hvor Hardsyssel slutter, glider den gamle Nymindestrøm endnu ud i havet som en flod rammet ind af Nyminde plantage mod øst og havbjergene mod vest. Kom her en sommeraften og følg solen på dens vej mod horisonten, det glemmes aldrig.



Knud Pichard  
Forfatter, fhv.  
vicestadsbibliotekar  
Lindeparken 47  
4700 Næstved  
Født 1921 i Holstebro



## Fåre Mølle i 1800-tallet

*Af Erik K. Eriksen*

10 km syd for den sidste istids hovedopholdsline, hvorfra de mægtige smeltevandsmasser fra Lemvig-tunneldalen havde spulet sand ud over den gamle moræneflade og gjort den ufrugtbar, lå møllen ved Fåre mølleå, én af de mange åer, der som den sidste rest af istidens smeltevandsfloder havde skåret sig ned i landskabet.

Møllegården lå lunt i læ af bakkeskrånningen mod vest, og her skabtes efterhånden en idyl, som bevaredes og udvikledes op til begyndelsen af 1930'erne, da den sidste møller nåede pensionsalderen og solgte gården. Han havde da forlængst afviklet mølleriet. Men landbruget var intakt. De gamle bygninger, der krævede enorm vedligeholdelse, den smukke have med springvand og med vindrueranker på hovedbygningens sydmur, alt var passet pietetsfuldt, men havde ingen overlevelsesmuligheder under ny ejer, der med landbrugskrise og gældsforpligtelser måtte handle i absolut rationelle baner. Møller på Fåre Mølle ved begyndelsen af 1800-tallet var Hans Clausen Bech, født på Vedersø Mølle i Vedersø sogn, gift to gange, efterlod sig en søn og en datter i første ægteskab med Kirstine Jespersdatter, tre sønner i andet ægteskab med Anne Kirstine Knudsdatter fra gården Vester Lund i Bøvling sogn.

Medens folketællingen i 1801 viser, at Hans Clausen Bech klarer mølleri og landbrug med et folkehold på fire – han er da 34 år og endnu ugift – viser folketællingen i februar 1834, at der har været en ikke ubetydelig vækst gennem årene. Foruden hans to børn af første ægteskab, Claus (28) og Kirstine (25), sønnerne Knud (19) og Johan (17) i ægteskabet med Anne Kirstine Knudsdatter (59 år på folketællingsdatoen), figurerer et folkehold på 6, d.v.s. i alt 10 unge mennesker i den arbejdsduelige alder.

Samme år, 4. juni 1834, dør Hans Clausen Bech, 67 år gammel.

Det blev sønnen Knud (opkaldt efter morfaderen Knud Jensen) og ikke den 9 år ældre søn Claus, der overtog bedriften efter faderen. Heller ikke den 2 år ældre søn Jens fik chancen. Var der nogen, der undrede sig, var det nok kun kortvarigt. Den unge møller var i usædvanlig grad foretagsom og driftig og havde mange jern i ilden, han nøjedes ikke med at grutte korn til egnens grisebesætninger.

Folketællingen i 1850 viser 11 ansatte foruden broderen Claus, fortsat ungkarl, 45 år, opført som møllebygger. Af de 11 var 2 opførte som betjente – deres opgave har vel været at betjene kunderne, 2 var midler-

tidigt indkaldt til militærtjeneste (3 års krig-  
gen var endnu ikke afsluttet). Et folkehold  
af betragtelig størrelse.

I 1850 er møller Knud Hansen Bech 35  
år, gift med Maren Johansdatter, 37 år. De  
har døtrene Ane Kirstine, Birgitte Kirstine  
og Johanne Cathrine, henholdsvis 11, 10 og  
8 år. Alle kvikke og kønne og levende opta-  
get af de pulserende liv omkring møllen.

Uden selvfølgelig at kende vendingen  
public relation var mølleren på Fåre Mølle  
opmærksom på betydningen heraf. I køb-  
stadens første avis, der startede i nytåret  
1863, blev han med sine »Bekjendtgjørel-  
ser« en af de flittigste annoncører. Årgan-  
gens nr. 10 har følgende:

#### Bekjendtgjørelse.

Da mit Maltgjørerier nu er igang, be-  
kjendtgjøres herved, at 1 tønne godt og  
veltørret Malt sælges, mod contant Beta-  
ling for 4 Rd. 4 Mk. eller 9 Skpr. sundt og  
velrenset 6 radet Byg, som veier 21 Pd.  
pr. Skpe. Længere hen end midt i April  
tages ikke Byg for Malt, og hvis jeg inden  
denne Tid forandrer Prisen, bliver det  
bekjendtgjort i dette Blad. Det bemær-  
kes, at paa Credit sælges laar ikke Malt.

Faare Mølle, den 30te Januar 1863.

K.H. Bech

Det kan i denne forbindelse anføres, at med  
loven af 14. april 1852, der trådte i kraft  
nogle år senere, ophørte mølleriet som pri-  
vilegeret erhverv. En mølle ejer havde herefter  
ikke længere eneret i et afgrænset om-  
råde. Man måtte markere sig for ikke at  
miste markedsandele.

Sædvanligvis regner man sidste tredjedel  
af 1800-tallet som den periode, hvor indu-  
strialiseringen nåede landet. Ifølge annonce  
i købstadens avis i 1863, indrykket af en af  
byens købmænd, er mølleren med fremme:

#### Regnkapper

paa Bomuld, Lærred og Silke, fabrike-  
rede af K.H. Bech i Faare Mølle, faaes i  
alle Størrelser og til Fabrikspriser hos  
Th. Gjerulff

I slutningen af 1860'erne etableredes de-  
tailhandel på møllen. Lemvig Avis d. 8 april  
1872 bringer følgende:

#### Bekjendtgjørelse.

Herved bekendtgjøres, at jeg nu igjen  
har optaget min forhændrevne Forret-  
ning med at lave Oliefarver, men nu pul-  
veriserer jeg det i tør Tilstand og forsyner  
det med tilstrækkelig Tørrelse, saaledes  
at det er en brugelig Farve, naar det er  
udrørt enten i kogt Linolie eller andet  
deslige. I Almindelighed sælger jeg ikke  
selv mindre end 8 Pd. af een Slags; men  
hos Hr. Kjøbmand Bøggild i Lemvig og  
hos min Svigersøn Jes Jensen hersteds  
kan det, saavel som færdig Vindueskit,  
faaes i større og mindre Partier efter en af  
mig dem leveret Priskurant, og imod  
kontant Betaling.

Faare Mølle, den 8de April 1872.

K.H. Bech

Der er kommet en familie mere på møl-  
len. Yngste datter Johanne Cathrine er gift  
med Jes Jensen. I 1880 har de 5 børn og 3  
tjenestefolk. Jes Jensen passer købmands-  
handelen. At Knud Hansen Bech puslede  
med forskelligt, ses af følgende:

#### Bekjendtgjørelse.

Undertegnede har opfundet en, saavidt  
mig bekjendt, ny Mælkeprøve, beregnet  
efter Hundredele, hvilken jeg agter at  
forevise ved Landbomødet paa Lørdag.

Faare Mølle, d. 10de April 1872.

K.H. Bech

Og der var kanonen! Efter hvad man  
sagde på egnen 100 år senere, havde Knud  
indkøbt en kanon for med en salut at hilse

Frederik VII velkommen, da majestæten med gemalinde og suite d. 9. juli fra Nr. Vosborg foretog en udflugt til Rammedige og Vesterhavet og herunder passerede Fåre Mølle.

Men efter referat i en af amtets aviser havde Knud selv fremstillet kanonen og til andet formål:

»Ved Faaremølle blev Majestæten festlig modtaget«, og ved Bovbjerg »behagede Hs. Maj. at gjøre en Spadseretur langs Stranden«, hvor han med interesse fulgte raketafyring og så dykkere, »idet de vandrede paa Havets Bund«.

På tilbagevejen »behagede Hs. Maj. at tage en Kanon i Øiesyn, som Møller Bech i Faaremølle selv havde inventeret og støbt, for derigjennem at udkaste en Bombe paa samme Maade, som Raketter ellers udkastes«.

Det blev til to kongebesøg på samme dato. Tilbage til Nr. Vosborg »naede man først Kl. 7½, efter at 8 Mil paa denne Udflugt var passeret«.

Det var ikke ualmindeligt, at en møller havde en orne til rådighed. Og praktisk var det for kunden, når han kørte til mølle, at tage soen med, når tidspunktet passede. Naturligvis havde mølleren i Fåre Mølle et fordelagtigt tilbud:

En Orne

tillagt paa en So af Schweizer-Race, som ved Skodborg Vandfuld Herreders Landboforenings Dyrskue dette Aar tog første Præmie, staaer til Bedækning hos Undertegnede. Betalingspenge er 4 Mark, som betaales kontant. Dersom Soen ikke bliver drægtig, betaales de erlagte Penge tilbage igjen, for saavidt Soen ikke skifter Eier.

Fåre Mølle, d. 18de December 1866.

K.H. Bech

Knud Hansen Bech var nok forretningsmand – måske til fingerspidserne, men havde også forståelse for andre livskvaliteter. Herom vidner:

Bekjendtgjørelse

om Fredning af Svaner

I Faare Mølle-Dam er et Par tamme Svaner, og om dem ønskes fredet; dessaarsag have vi Medundertegnede indgaaet en Overenskomst med Mølleren, at dersom disse Svaner forstyrres ved Skydning eller de paa anden ulovlig Maade sker Vold, og den Skyldige opdages, saa maa han vente, at Lovens Strenghed uden Formildelse vil blive anvendt. De ommeldte Svaner ere stækkede paa Vingerne, saa de kunne ikke flyve. Al anden Jagt paa vor Eiendom er herefter ikke mere forbudt, end tilforn.

Flønder og Bøvling Sogne, d. 20de Aug. 1870.

K.H. Bech. Christen Forre.

Jens Godballe. Peder Mølgaard.

Medunderskriver var mølleren svigersøn og nabo Chresten Hartvigsen, der altid underskrev sig Christen Forre efter sin gaard Faare (senere Fåregård). Forre var (er) egnens udtale. I sine »Efterretninger« fra 1894 nævner dr. phil Olaf Nielsen, at man i 1766 mente, at Faare havde været en Herregaard, og at Faare Mølle havde ligget under den.

## POLITIK OG POLEMIK

Det kan ikke overraske, at Knud engagerede sig i folketingsvalget i 1872. Der var kræfter i gang for at få valgt en frisindet folketingsmand, der tilsluttede sig Det forenede Venstre, hvilket kredsens folketingsmand, C.Aaberg ikke gjorde. På et vælgermøde i Humlum, arrangeret af Venstre, blev det bl. a. bebrejdet Aaberg, der i øvrigt uin-



*Fåre Mølle 1912 med bovedbygning og møllebus set fra gårdspladsen. Vandmøllen er der ikke længere spor af, men den gamle, særpnegeede, idylliske vindmølle er der stadig. Man aner lidt af østre Løngø til venstre, hvor enkefru Maren Bech i nogle år havde afvægsbolig. Til højre skimtes beste- og kørestalden. I forgrunden Hartvig og Katrine Hartvigsen med de to ældste døtre, fra venstre Marie og Anna. Til højre en ung knægt med et spand beste. Man bemærker sognevejen, der løber gennem gården.*

viteret var dukket op, at han som uafhængig (tilsluttede sig »Mellempartiet«) gjorde store spring og snart stemte sammen med det yderste Højre, snart med det yderste grundtvigianske Venstre. Under grundlovs-kampen havde han således stemt for den nye grundlov med klassevalg til Landstinget, og en vælger udtalte: »Aldrig er Hartkorn og Penge Borgen for Dygtighed og Hæderlighed, hvilket nævnte Valgmaade paastaar«.

Aaberg udtalte, at han havde følt sig forpligtet til at møde op, selv om mødet var foranstaltet for at modarbejde ham... »forpligtet paa Grund af det mellem ham og Kredens Vælgere bestaaende Tillidsforhold, og af Hensyn til Friheden og vor hele Udvikling...« o.s.v. (Lemvig Avis)

Venstre havde opstillet lærer Anders Pe-

dersen, Nees sogn, hvilket ikke faldt i god jord i Fåre Mølle. Knud tog fat på tingene. I et læserbrev er han sikker på, »at Hr. Pedersen kan være en brav og skikkelig Mand, selv om han ikke egner sig til Rigsdagsmand«.

Han beklager, »at der ved de landøkonomiske Møder gerne møder et Par Degne op, der i blandt Pedersen. De synes smedede ud af Et« ...

Knud mener nok, at »Pedersen er en begavet Taler, naar han blot holdt sig til det, han forstod sig paa«. Og han slutter med flg: »Jeg vil dog i Virkeligheden undskylde Degnene. Jeg tror næsten, at de ikke er klogere, end de lyder til«.

I et senere nummer af avisen tager flere til orde mod mølleren, som de mener er begyndt at angribe lærer Pedersen som men-

neske, og de finder, »at Angrebene er af en Beskaffenhed, at vi maa finde dem uhæderlige«. Så fik mølleren den!

I øvrigt var Anders Pedersen absolut velanskrevet i sit sogn. I »En Husmand paa Heden« skriver Peder Lykke om aftenskoletimerne hos lærer Pedersen bl. a.: »Jeg regner disse Timer til de bedste og skønneste Minder fra min Ungdom. ... Han forstod med hele sit livlige Gemyt og sin måde at være paa at forene Alvor med Gammen«.

Men Aaberg vandt valget. I de øvrige kredse i amtet tilfaldt mandaterne Venstre. C. Aaberg havde siddet i Folketinget siden 1861 og var svær at rokke. Efter Mellempartiets opløsning i 1876 tilsluttede han sig Højre.

#### DÅRLIGE TIDER

Den 15. april 1883 døde Knud Hansen Bech, 68 år gammel. Hans enke Maren Bech, f. Johansen (Johansdatter), overdrog mølleri og landsbrug til sin datter og svigersøn, Johanne Cathrine og Jes Jensen, der i en del år havde bestyret den tilhørende købmandsforretning.

Af købekontrakten, underskrevet 8. maj 1883 fremgik, at købesummen ialt udgjorde:

a. contant Kjøbesum .....	55000 Kr.
b. Aftægten anslaaes til aarlig ...	800 Kr.
c. Beboelseslejlighed .....	50 Kr.
d. Pigeløn .....	100 Kr.
e. Kjørsler m. v. ....	20 Kr.
er =	970 Kr.
der 5 gange udgjør .....	4850 Kr.
for Begravelse .....	<u>150 Kr.</u>
I alt .....	60000 Kr.

Maren Bech søger under sin aftægt størst mulig sikkerhed. I købekontraktens punkt 5 hedder det bl. a.:

»Jeg forbeholder mig derhos saa længe

jeg lever. Beboelseslejlighed i Gaardens østre Hus bestaaende af 1 Stue, 1 Sovekammer, 1 Pulterkammer, Spisekammer, Køkken, samt Karlekammer om jeg måtte ønske det, det Værelse paa Loftet, hvortil der er Adgang fra Pulterkammeret, hvilken Lejlighed af Kjøberens skal istandsættes efter mit Ønske og af ham og efterkommende Eiere i det Hele vedligeholdes saaledes, at den til enhver Tid afgiver en hyggelig og bekvem Bolig for mig. Kjøberens skal derhos opsætte en Grubekedel til mig i hans nuværende Pakhus i Udgangen fra Køkkenet, hvilken Kedel jeg til enhver tid har ret til at benytte, hvorimod han selvfølgelig maa benytte Rummet. Derhos forbeholder jeg mig fri og uhindret Adgang til Gaardens Rulle og Brønd samt Gaardsplads og Bistader i Haven. Den ved Aftægtsleiligheden liggende Have forbeholdes mig til udelukkende Brug og Afbenyttelse min Levetid, og skal Gaardens Eier levere mig aarlig den dertil fornødne Gødning hvorimod han har Ret til fri Gang over Havepladsen med Gangstien til hans Pakhus«.

Saa længe Maren Bech lever, skal gaardens ejer yde hende en række naturalier. Punkt for punkt specificeres nøje, hvad der på bestemte tidspunkter året igennem må ydes af bl. a. diverse melsorter, af gryn, petroleum, rugbrød, smør, brændevin, æg, malt, oksekød, salt, humle, ost, sæbe, kaffe, kandis, farin, melis, cikorie, kartofler, fisk (\*16 Pund Aal aarlig naar der fiskes ved Møllen\*). Endvidere årlig, »naar jeg ønsker det: 5 Høns og 5 Ænder«, og daglig »4 Potter nymalket Mælk og om jeg maatte ønske det 5 Potter«.

Og videre: »Hver gang der slagtes en Kalv i Møllen skal jeg have et Laar af samme«.

Under samme punkt (5) hedder det i af-

snit r: »Aarlig kontant 100 Kr.-er et Hundrede Kroner istedet for Pleie og Opvartning, hvilke Penge betaales mig med Halvdelen hver 1. Mai og 1. November, dog skal Gaardens Eier i Sygdomstilfælde yde mig nødvendig Hjælp, naar den af mig antagne Piges Hjælp ikke er tilstrækkelig«.

Af øvrige bestemmelser kan nævnes befordring til gudstjeneste og i sygdomstilfælde befordring af læge og præst »samt betale Halvdelen af hvad Medicin og Læge koster«.

og endelig: »Naar jeg ved Døden afgaar, skal Gaardens Eier bekoste min anstændige og hæderlige Begravelse efter Egnens Skik og Brug, og mine Efterladenskaber deles lige mellem mine Arvinger efter Loven«.

Som garanter (kautionister) står svigersønnerne gårdejer Christen Hartvigsen, Få-

regård, og købmand J.P. Nielsen, Ringkøbing.

Af skødet fremgår, at der til Fåre Mølle har hørt en række mindre ejendomme og besiddelser:

Matr. Nr. 59

Flønder Sogn 1 Skp, 2 Fdk, 2½ Alb

Matr. Nr. 27

Brørup, Bøvling Sogn 2 Skp, 1 Fdk, 2½ Alb

Matr. Nr. 19e

Brørup, Bøvling Sogn 2½ Alb

Matr. Nr. 19f

Brørup, Bøvling Sogn 1 Fdk, ½ Alb

Matr. Nr. 20f

nordre Del, Brørup, Bøvling Sogn 1 Fdk, 2½ Alb

Matr. Nr. 20d

af Møltrup, Lomborg Sogn 1½ Alb

½ af Matr. Nr. 5b af Kronheden, Lomborg



Katrine og Hartvig Hartvigsen med en redefuld kunne mælkeudtr. - seks ialt. Billedet er fra 1912.



*Katrine og Hartvig Hartvigsen fotograferet i midten af 1920'erne.*

### Sogn 2½ Alb

»som tilligemed disse Eindommens Anparter af Konge- Kirke- Korn- og Kvægtienderne, Vind- og Vandmøllerne med Værk og Inventar m.v. samt de i Kjøbekontraktens Post 4 nævnte Leierrettigheder herefter skal tilhøre min Svigersøn Jes Jensen og Arvinger med de samme Herligheder og Rettigheder, Byrder og Forpligtelser, hvormed jeg selv og tidligere min afdøde Mand, Knud Hansen Bech, har eiet og besiddet samme«.

For Jes Jensen var tidspunktet for købet af Fåre Mølle m.m. nok noget nær det mest uheldige. Mølleriets betydning som indtægtskilde blev i disse år stærkt reduceret,

og hermed forringedes ligeledes indtægten af den til møllen knyttede købmandshandel. Færre kunder til møllen betød også færre indkøb i butikken. Jes Jensen, der jo var købmand og ikke landbrugsuddannet, opgav efter nogle år, og Vest- og sønderjysk Kreditforening overtog møllegården som ufyldstgjort panthaver.

Jes Jensen efterlod sig på ingen måde en udsultet gård. Bl.a. fremgår, at der stod 15 køer på stalden.

Året efter, 20. okt. 1890, overtager Niels Jensen Thygesen, Remmergård i Ikast, Fåre Mølle »med Til- og Underliggende, Bygninger med Værker og Tilbehør, Besætning og Inventarium« af Vest- og sønderjysk Kredit-

forening for 34.500 kr., de ovennævnte mindre ejendomme indregnet.

Jes Jensen synes herefter at have betalt en alt for høj pris i 1883! Det blev småt med de ovenanførte »Herligheder»

Fåre Mølles nedtur fortsatte i halvfemsene. Niels Jensen Thygesen opgav i sommeren 1899, og 25. sept. samme år blev ejendommen med tilbehør ved tvangsauktion overtaget af kreditforeningen som ufyldstgjort panthaver for foreningens fordring 27.254 kr. 84 øre + 200 kr.

Ved århundredets slutning fik den ældste af

de tre møllerdøtre Ane Kirstine, gift med Christen Hartvigsen på nabogården Fåregård, opfyldt et længe næret ønske: Hendes ældste søn, Hartvig Hartvigsen solgte sin gård Foelbæk i Flynder og rykkede ind i Fåre Mølle (Auktionsskøde læst den 2. maj 1900). Som indledningsvis beskrevet begrænsede han efter nogle år sit virke og nedlagde møllen.

I Hartvig Hartvigsens og fru Katrines hjem voksede ved århundredeskiftet et nyt kuld møllerdøtre op, i alt seks, kvikke og rare som de tre fra midten af 1800-tallet.

Men det er en anden historie.



Erik K. Eriksen  
Fhv. skolepsykolog, cand. psych.  
Boserupvej 310  
3050 Humlebæk  
Født 1914 i Gudum



# Jul og nytår i Vestjylland for 140 år siden

*Ved Jens Kamp*

*Juledag 1887 bragte dagbladet Nationaltidende denne artikel om Jens Kamps barndomsjul. Jens Kamp, født 1845 i Staail, var lærer og især kendt som folkeindesamler, se Inger M. Boberg: »Dansk Folketro«, 1943, og Hardsyssels Årbog 1945, hvor Peder Jensen i anledning af hundredåret for Jens Kamps fødsel giver en udførlig omtale af hans liv.*

Julen var da endnu i Vestjylland, som hos Nordboerne i Oldtiden, Aarets Hovedfest, og det var ikke synderlig langt fra, at – som det hedder i en gammel Juleleg – Julen varede ved til Paaske.

Paa Sjælland sagde man i ældre Tider: »St. Knud (6. Januar) driver Julen ud«. Knudsmessen til Minde om Helgenen Hertug Knud (Lavard) var ikke nogen Glædesfest, men en Sørgefest, og derfor drev han Julen ud, eller burde i alt Fald gjøre det. Men i Virkeligheden har det sagtens været overalt i Middelalderen som i Oldtiden, og endnu for et halvt Aarhundrede siden i Vestjylland, at Julen var en Midvinterfest af meget lang Varighed. De fleste andre Steder i Landet var dog Julens Længde alt længe før – sagtens under Hoveritiden – indskrænket til det høist nødtørftige, nemlig 1. og 2. Juledag samt Nytaar. Hvor forbauset blev jeg saaledes ikke, da jeg først kom til Sjælland og hørte Pleilen paa Loen allerede

3. Juledag, thi i Vestjylland fik Pleilen Lov til at hvile fra flere Dage før Juleaften og til hen sidst i Januar. Før efter Kyndelmisse (2. Februar) blev der sjældent taget alvorlig fat.

Denne lange Juletid var saaledes en lang Drivetid, egentlig slet ikke sund, hverken aandelig eller legemlig, men Minderne kaste deres vidunderlige Glans hen over disse



*Jens Kamp.*

gamle Julefester, der var en lige stor Høitid for den Voksne som for Barnet. — Til Julen saa man længe i Forveien hen med Glæde og Haab, og om den og dens Begivenheder, talte man i Maaneder efter.

Til denne Fest var der mangfoldige Forberedelser at gjøre. Allerede om Sommeren vare Koen og Lammene udvalgte, som skulde slagtes om Efteraaret, og, som endnu i mange Gaarde paa Sjælland, udvalgte man sig ogsaa længe før *„Julegrisen“*, d.v.s. den Gris, som kortere eller længere Tid før Juleaften blev slagtet til Husets Forbrug, og hvis Hoved, sagtens efter gammel nordisk Skik, pyntede Julebordet. — Det er ikke for ingen Ting, at November endnu i vor Almanak kaldes Slagtemaaned, thi da og til langt ind i December foregik Slagtning og Nedsaltning.

Efter at Slagtningen sædvanlig i Begyndelsen af December var tilende, blev der brygget 1-2 Tønder stærkt og sødt *Juleøl* og lige saa meget almindeligt Øl, paa Humlen blev der ikke sparet. — Af selve Juleøllet blev der ikke tappet før Juleaften, men under Tiden blev der dog staaende en stor Krukke af samme Øl paa Arnestedet, det saakaldte »Krukkeøl« hvormed Husbond og Madmor i de nærmeste dage efter Brygningen gjorde sig tilgode.

Men noget af det vigtigste, uden hvilket i al Fald Juleaften vilde blive lidt glædeløs, maa heller ikke glemmes, nemlig Lys. At kjøbe Lys var aldrig hændt og næppe tænkt. Man behøvede rimeligvis ikke at gaa et Aarhundrede tilbage for at naa en Tid, da der aldrig brugtes Tællelys i de vestjyske Stuer, undtagen maaske ved Høitiderne. Man nøiedes med Tranlampen med Væge af Siv, og i de laveste Hytter var denne Belysning for 40 Aar siden endnu ikke forsvunden. I Gaardene støbtes der dog altid Lys en Tid

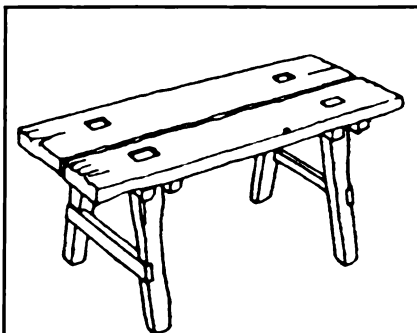

Slagtebænk

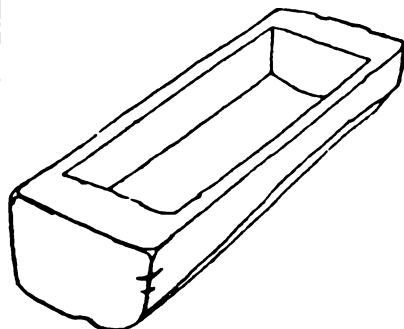

Saltekar

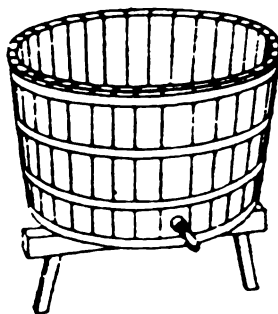

Bryggekar

før Jul for det kommende Aar, og det var en vigtig Dag, denne »Støbedag«. Al Tællen var efterhaanden bleven afkogt og smeltedes om Morgenen delvis i en Kjedel. En Mængde Væger af blødt Bomuldsgarn bleve tilberedte, og 3 eller 4 samlede med passende Afstand sat paa »Lysespikker« eller tynde Pilegrene af ca. 1 Alens Længde. — I en saakaldt »Støbegrøde«, en dyb Lergryde af oval Form, kom først lidt kogende Vand og derover smeltet Tælle. Efter at Vægerne vare voxede ved at trækkes igjennem en Klud med haard Tælle, vare de blevene lidt stive og bleve nu dyppede ned i Støbegrøden. Alle Husets Træstole lagdes i en Krog af Stuen med Rygstykket opad, og imellem Stolenes Tremmer hængtes nu efterhaanden »Lysespikkerne« med hver sine 3-4 Lys. Naar alle Lysene havde faaet den første Omgang, blev der begyndt forfra, og saaledes blev man ved, sædvanlig til langt ud ad Aften, indtil Lysene efterhaanden, ved den gjentagne Neddypning, havde faaet den fornødne Tykkelse, og en Gang imellem bleve Toppene forneden afskaarne. — Skulde der i Løbet af Aaret være f. Ex. Bryllup i Gaarden, maatte der gjøres særegne Anstrengelser for at faa Lysene smukke. Og saa blev der lavet nogle mere end almindelig tykke Lys til Brug i Julen, og et tredelt Helligtrekongerslys, hvori der siden kom lidt Krudt, maatte heller ikke forglemmes. Det sidste Tælle blev benyttet til smaa Speddelys og Praase.

Det var dog ikke alene Husets Forsyning med Fødevarer og Lys, det gjaldt om, nei Klæderne og Pynten skulde ogsaa være i forsvarlig Stand til alle de mange Gilder og Besøg, som Julen gav Anledning til.

De omløbende Bissekræmmere havde derfor ogsaa god Afsætning paa Tørklæder og lignende for Julen. Toldbetjentene

gjorde ofte ivrig Jagt paa disse, sædvanligvis unge Karle, men oftest med ringe Held. Ligeledes fik Landsbyskrædere af begge Kjøen forfærdelig travlt før Julen, og længe i Forveien saa man dem hinke afsted fra den ene By til den anden, thi som næsten alle Landsbyhaandværkere i tidligere Tid, gik de fra Gaard til Gaard paa Arbeide.

En fjorten Dage før Jul kjørte Husbonden til Møllen med en Del større og mindre Poser fyldt med Rug, Byg og Hvede. Hvis det indtraf med Vindstille før Julen, kunde det under Tiden have de største Vanskeligheder at faa Kornet malet til Julen, da Vandmøllerne umuligt kunde overkomme det hele.

Et Par Dage efter kjørte han igjen til Kjøbmanden eller Kjøbstaden for at hente et Halvanker Brændevin, adskillige Flasker Rom, en Dunk med gammel Mjød samt endvidere Sukker, Kaffe, Kryderier o.s.v.

Omtrent 8-10 Dage før Jul skulde der bages baade »grovt og fint« i Mængde, og Bagningen varede derfor i to Dage. Den første Dag bagtes Rug- og Sigtebrød især en Mængde af det sidste, da der i Julen næsten kun spistes Sigtebrød, og det maatte bages saaledes, at det kunde holde sig til Slutningen af Januar. Det var virkelig det i Kjøbenhavn saa meget omtalte *Landbrød*, d.v.s. det var bagt af ægte, uforfalsket sigtet Rugmel uden nogen »Forbedring« med Hvedemel, og til Deigens Tilberedelse var alene brugt kogt nymalket Mælk. Dette Brød kunde da ogsaa gjemmes en hel Maaned uden at blive saa tørt som det kjøbenhavnske »Landbrød« efter en Uge, og det smagte ulige bedre. Om anden Dagen bagtes en Mængde Jødekager, Sandkager, Sprutbakkelser o.s.v. Henad Aftenen, naar Ovnens Varme betydelig var aftaget, skulde Pebernødderne bages. Deigen var allerede flere

Dage i Forveien lagt meget haard. Siden var den bleven rullet i lange tynde Pølser, og nu skulde det skæres. Henad Aften bleve alle Hænder satte i Arbeide med at skære Pebernødder, thi det var ikke faa der gik med i en Gaard, vist 10-12.000 hver Jul.

De fineste, hvortil var medgaaet en stor Del Smør og Sukker samt Fløde, bleve skaarne lige, medens de simplere skares paa skraa. I disse skulde der Mjød eller Honning.

Endelig var det hele færdigt, og Smaakaarne lykkelig lagte under Laas i »Mors Dragkisteskuffe«.

Nu tog man fat paa Husets Rengjøring fra Ende til anden, og da der kun var to Hovedrengjøringer, nemlig til St. Hansdag og til Jul, var det et temmelig omfattende Arbeide. Gulve blev skured, tilligemed alt umalet Træværk indvendig i Stuehuset, der kom nyt Halm i Sengene, og nye Maatter — der dækkede Alkovesengenes Ydervægge — bleve flettede o.s.v.

Naar alt dette lykkelig var overstaaet, kunde Husmoderen endelig tage fat paa den egentlige Madlavning til selve Juleaften og Julen.

Fremfor alt maatte der laves *Grmlangkaal* og det af den ægte gamle Slags, ikke det, der nu i Kjøbenhavn gaar under dette Navn. Efter at Grønkaalen var skyllet og Bladene brækkede fra Stammen, der skares i kortere Stykker, blev det hele lagt i en stor Gryde med lidt Vand og sat over Ilden om Morgen. Af og til rørtes det, og noget Vand heldtes paa, saaledes vedbleves der — det kunde vare til ud ad Eftermiddagen — til den bløde Del af Kaalen ganske var udkogt og dannede en sammenhængende lang trevlet Masse. Det var Langkaal. Den blev spist sammen med kogt Flæsk og Skinke til Frokost 1. Juledag og fremdeles saa længe i

Julen, som der var noget tilbage af den. Hvorvidt Talemaaden om Løier og Langkaal stammer fra, at denne Ret kun brugtes i Julen, da der heller ingen Mangel var paa allehaande »Løier«, skal jeg lade være usagt.

I mange Egne af Landet har jo ellers Risengrød været en fast Ret til Juleaften, men mon det egentlig er en gammel Skik? Mon det ikke er en Skik, der er indkommen fra Kjøbstæderne, især fra Kjøbmændene, der i ældre Tid til Afveksling fra den almindelige danske »Sødgrød« vilde lækerere sig med en udenlandsk Rariositet. Vor Almue holder i Almindelighed endnu ikke synderligt af Risengrød. Sædvanlig blev der til Julen gaaende en fed Gaas, som da maatte strække Hals, og det har formodenlig været en ældgammel Skik, thi ligesom Julen var Frejs og Frejas Fest, saaledes var utvivlsomt ogsaa Gaasen Frejs Fugl — Steg spistes ikke meget, undtagen til Bryllupper. — Der blev da lavet Suppe paa den parterede fede Gaas, og bag efter kom Æbleskiver. — En Del Aar kunde det før Jul træffe sig, at der i Fjordene blev fanget en Del af den fede Helt, en Art Lax, og i saa Tilfælde kom den sædvanlig som Forret, men ellers maatte man nøies med Suppen og Gaasen, Æbleskiverne ikke at forglemme.

Naar endelig alt dette i Mørkningen en Juleaften var færdigt, og Julelysene af Pigerne tændte paa det hviddugede Bord, kunde Husmoderen tage sig en lille Hvil.

Mandfolkene havde imedens i de sidste Dage før Juleaften heller ikke havt Tid til at lægge Hænderne i Skødet. Alt i Gaarden, saavel ud- som indvendig, hvad Udhusene og Staldene angik, skulde nemlig ogsaa være pyntelig i Orden, om det saa var Møddingen, maatte den se ordentlig ud. Ingen Avlsredskaber, gammel Halm eller andet maatte ligge og flyde omkring Husene.

Stenbroen feiedes, og Staldene gjordes pynnelige, ja Dyrene med. Der blev skaaret en urimelig Mængde Hakkelse, for at Karlene i Julen kunde være fri for denne Bestilling. Endelig, naar *»Julen gik ind«*, idet Kirkeklokkerne ringede, skulde enhver have vasket og pyntet sig, hvorpaa man gik ind i Stuen for under alskens Skæmt at ønske hinanden en glædelig Jul og et glædeligt Aar, thi i Grunden betragtede man Julen — hvad ogsaa en Mængde Folketro vidner om — som Begyndelsen af Aaret.

Husbonden satte sig for Bordenden, og alle toge Huerne af. — I ældre Tid gik ogsaa de lavere Klasser med bedækket Hoved i Stuerne. — Enkelte Steder læstes der endnu Bordbøn efter gammel Skik, men sædvanlig sagde Husbonden, idet han greb sin Ske: Naa, i Guds Navn, lad os saa tage fat, eller lignende.

I Suppen fandtes den parterede Gaas, og enhver søgte nu efterhaanden at bjerge sig et Stykke af samme op paa sin Tallerken. Den, som fik Leveren, var forpligtet til, som ogsaa de højere Stænder i ældre Tid, at gjøre et Leverrim, som han eller hun sædvanlig slap mindre heldig fra. Siden forsøgte andre sig i den ædle Rimekunst, og om end Rimene vare meget slette, bragte de dog overmaade megen Morskab ved de Hentydninger til Egnens lokale Forhold, som de sædvanlig indeholdt.

Den, som fik Brystbenet, maatte ikke glemme at undersøge det, thi rimeligvis fra den hedenske Oldtid af var det Tro, at man ud af dette kunde læse om Veirliget for den følgende Tid. — Gaasen var som sagt helliget Frugtbarhedsguden Frej, og ligesom vi endnu spise Gaas om Mortensdag, havde Gæssene sagtens ogsaa i ældre Tid maattet strække Hals til den aarlige Høstfest, der næsten overalt i tidligere Tid holdtes om

Mikkelsaften, men som siden mange Steder er slaaget sammen med Juleaften. Om Efteraaret var det da ogsaa mere naturligt at spaa af Gaasens Bryst, da Spaadommen om Julen, efter Gamles Udsagn, egentlig kun gjaldt selve Vinteren. Hvis Brystbenet var mørkt og uigjennemsigtigt, fik man efter den gamle Folketro megen Frost og Sne. Den forreste Del af Brystbenet betegnede første Del af Vinteren o.s.v. og herefter troede man da at kunne slutte sig til, naar Vinterens strænge Partier maatte falde. — En anden Spaadom fra Julen om Veirliget kan her omtales med det samme, nemlig de saakaldte »Julemærker«.

Julen varede som sagt i 12 dage eller fra 25. December til 5. Januar inklusive, den 6. Januar var St. Knudsdag. Vejrliget paa hver af disse 12 Dage mentes nu at antyde tilsvarende Veirlig i det følgende Aars tolv Maaneder. Husbonden lagde derfor nøie Mærke til, hvordan Veiret var paa enhver Tid af Dagen i disse tolv Dage, og særligt da Dagen fra den 29. December til 2. Januar, som kom til at betegne Sommertiden.

Men tilbage til Juleaften!

Naar Suppen og Gaasen var overvunden, kom Æbleskiverne, og det var fast utroligt, hvad der heraf kunde sættes til Livs. Det var en almindelig Spas at søge at spise Husmoderen læns. Naar hun saa, at det stærkt begyndte at svinde i Fadene, maatte hun derfor under megen Munterhed skynde sig ud for at faa nogle flere bagte. Til Æbleskiverne blev drukket Mjød, baade af Mænd og Kvinder. Maaske enkelte Steder fik Manden ogsaa en Snaps Brændevin, men de fleste Steder blev der ellers denne Aften ikke drukket synderligt Brændevin, men som i Oldtiden kun Mjød og Godtøl.

Efterat Husbonde og Madmoder vare takkede for Mad, tog enhver sin Psalmebog

frem, og Bordbønnen blev nu læst, hvorpaa nogle Julepsalmer blev afsungne, ligesom ogsaa ofte Prædiken til Juleaften i gamle Jesper Brochmands Huspostil blev oplæst.

Efter at man havde spist Juleaftensnaden, et Minde om det gamle hedenske Offermaaltid og siden sunget og læst, havde man i Grunden afgivet sin Tribut baade til den hedenske og den kristelige Juleopfattelse. Nu søgte man paa bedste Maade at forene begge Opfattelser ved at tage Julen som en Glædesfest.

Husbonden lagde et nyt Spil Kort paa Bordet, og straks efter kom Husmoderen ind med et Par store Tallerkner fulde af Pebernødder og Æbler. Under megen Skæmt og Latter blev nu alt dette bortspillet, og naar det saaledes var fordelt, tog man fat paa andre Spil om Pebernødder, og herunder blev da mangen gammel Julekrønike, og mangt et Folkeminde eller Folketro opfrisket.

Naar Klokken var 10-11 maatte man dog igjen have lidt at styrke sig paa. Husmoderen kom da igjen med den hvide Dug, og snart prangede et ægte »Gammelmandsfad« med et kogt Svinehoved, kogt Flæsk, Pølse, Skinke o.s.v. midt paa Bordet. Sylte kjendtes ikke, det er en nyere Ret, kogt Svinehoved med Sennep og Rødbeder til var meget yndet.

Efter Maaltiderne maatte Pigerne ud at malke, og Karlene ud for at fodre af, og siden kunde enhver, efter en vel anvendt Aften, lægge sig til Sengs og sove de Retfærdiges Søvn uden at frygte for at omkomme af Sult eller Tørst.

Det var saa at sige den egentlige Indledning til Julen, men det var heller ikke mere. — Den følgende første Juledag maatte alle tidlig paa Benene for at faa Kaffe og Julekage. Dagen fra Jul til Nytaar vare nemlig

de eneste Dage af Aaret, da der blev drukket Kaffe om Morgen, og dette var altid for Børn og Tyende en hel Herlighed.

Denne Dag skulde Husbonde og Madmoder i Kirke for at ofre til Præst og Degn. — Almuen er som bekjendt yderst ceremoniel, og det var en gennem Aaringer nøie vedtagen Sag, hvorledes Husfædrene gik efter hinanden op til Offers, her var den strængeste Rangfølge. — Som betegnende i den Retning kan følgende fra en Kirke i Vendsyssel anføres. Som Offerpsalme om Juledag brugte man altid her »Af Høiheden oprunden er«. Sognefogeden var her den første Mand, som gik til Offers, men først naar Kirkesangeren i Psalmen kom til de Ord: »Høi og prægtig, stor og mægtig, rig paa Gaver«, reiste han sig i al sin Vælde i Stolen og gik »stor og mægtig« op for at bringe Præst og Degn Førstegrøden af blanke Dalere og Marker.

Anden Juledag var de Unges Dag. De maatte da alle som en i Kirke, men det var rimligvis kun de færreste, som hørte synderligt efter Prædiken, thi de allerfleste, især da af Pigerne, havde nok at gjøre med at betragte hverandres Pynt. Denne Dag havde Ungdommen sædvanlig fri og fordrev da Tiden med at aflægge Besøg hos hverandre til langt ud ad Aften. Iøvrigt gik man i Besøg fra Gaard til Gaard hele Julen igjennem. Til enhver anden Tid blev en Besøgende beværtet med Smaakager, en Snaps og Øl, men i Julen maatte der ogsaa Kaffe og Smørrebrød til, thi ellers bar man Julen ud, d.v.s. Glæden fra Huset, og det var der jo ingen, som vilde have Skyld for.

Siden i Julen gjordes der Gilde for de Gamle imellem Slægt og Venner. De mindre Børn fulgte dog sædvanligvis med. De mødte til Middag Kl. 2 á 3 og holdt ud til Kl. 10 om Aftenen. Under dette blev tillige

hele Gaardbesætningen mønstret med Stalde, Lader og alt.

Samtidig hermed begyndte de Unges Gilder, de saakaldte »Juleboiler«. — Man ved, at det jyske Ord »Bojel« kommer af Bud-Øl, og betyder altsaa det selv samme som Gjæstebud. Til et saadant Ungdomsgilde mødte Gjæsterne først Kl. 5-6, og de kunde godt holde ud til den lyse Morgen. Beværtningen var tarvelig, men man morede sig herligt med Dans og Julelege. Enhver Gaardmand, som havde voksne Sønner eller Døtre, følte sig pligtig til en Gang hver Jul at gjøre et saadant Gilde.

Endelig kom Nytaar, og dermed nærmede selve Julen sig stærkt sin Afslutning. Nytaarsaften blev væsenlig feiret som Juleaften, men dog ikke saa høitideligt eller med samme Stemning. Juleaftensglæden var en Del forskjellig fra Lystigheden om Nytaarsaften. — Denne Aften maatte man, alt fra det begyndte at mørkne, sørge for at have alle Døre ud fra Gaarden lukkede, thi Spasen var denne Aften fuldstændig fri, og det hændtes tidt i en Gaard, hvor man havde glemt at faa Dørene forsvarlig aflukkede, at Folkene, som de sad i god Ro ved deres Nytaarsaftensnadver, fik en vældig Jydepotte smidt ind paa Gulvet i Stuen, eller at et Skud Krudt bragede løs inde i Forstuen. — I saa Tilfælde foer alle Mandfolkene ud af Døren, thi det ansaas for en Ære at fange enhver, som paa denne eller lignende Maade kom for at hilse glædeligt Nytaar. Sædvanligvis undslap han dog, men blev han fangen, hvad jo undertiden skete, blev han i Triumf ført ind i Stuen og beværtet paa det bedste. Man søgte saa længe som muligt at opholde ham, og imedens fjærnede ofte en af Mandfolkene sig for at gjøre Gjengjæld i Vedkommendes Hjem. Denne Aften gik det Skud paa Skud over hele Sog-

net, ofte til langt ud paa Natten, enkelte Gange tog man endog paany fat i den tidlige Morgenstund. Naar nære Slægtninge eller Folk, som i det Hele stode paa en fortrolig Fod men hinanden, boede ikke langt fra hinanden, var det ikke sjældent, at det unge Mandskab, ja baade Karle og Piger, paa denne Aften hemmeligt aflagde Besøg hos hinanden. Man kjendte gjensidigt Lokaliteterne nøie, saa det ikke faldt saa vanskeligt at komme ind. Her foer man da frem, særligt i Udhusene med at binde Dørene, omfordele Kvæget i Baasene, lægge en Kalv ind i Karlenes Seng i Karlekammeret med en stor rød Nathue ned over Ørerne o.s.v. Ofte dristede man sig endog ind i selve Stuehuset. At stjæle Nytaarsaftensnadveren eller en Del af den var den herligste Spas, men det lykkedes sjældent, thi Husmoderen passede paa som en Smed. — Undertiden tog man Sengeklæderne bort fra hinanden og gjemte dem andet Steds i Huset, eller man oppustede en Tarm og lagde under Dynen i Pigernes Seng, naar en af dem kom i Seng og traadte paa Tarmen, slog den sammen om Benene paa hende. Ofte kunde det vel ogsaa blive til mere raa Løier, som f. Ex. at tilstoppe Skorstenspiberne, eller undertiden med stort Besvær at føre et eller andet op paa Tagmøningen. En vestjysk Præst blev saaledes en Nytaarsmorgen mindre behagelig overrasket ved at finde en af sine Arbeidsvogne oppe midt paa Møningen af Laden. En Del Gavtyve havde nedenfor skilt Vognen ad og Stykke for Stykke slæbt den op paa Laden og her igjen sat den sammen. Fremmede paa Egnen, der ikke vare vante til Sligt, kunde jo let fristes til at paakalde Politiet imod saadanne Optøier, men det ansaas ikke for passende, thi fra gammel Tid af havde Ungdommen denne Aften fri Spas.

Naar selve Nytaarsdag var forbi, begyndte Forgyldningen svært at gaa af, det føltes af Børnene og de unge halvt som Hellig og halvt som Søgn, men Arbeidet vilde ikke rigtig smage, og Julegilderne, som endnu ikke vare forbi, holdt endnu lidt af Julestemningen vedlige. Saa kom Helligtrekongersaften. Da kom det tredelte Lys med Krudt i paa Bordet, og naar Krudtet eksploderede og pustede Lysene ud, saa var Ju-

len ude med det samme, dog holdt der sig til Kyndelmisse endnu en Del Minder, men saa var det uigjenkaldelig forbi med den »gamle Jul«, saa maatte man haabe paa en ny ad Aare.

#### KILDE

Dagbladet Nationaltidende i København for den 25. december, juledag 1887, under rubrikken: Vekslende Themaer. Artiklen er tilsendt årbogsredaktionen af Ove Navntoft Enevoldsen, Ahler Nørgaard, Borris.



# Hjordpige på Saugstrup Mølle

## Uddrag af Mette Marie Bisgårds\* erindringer skrevet til Nationalmuseet

Det første, jeg kan huske, var, at mine forældre med en børneflokk på fem, hvoraf jeg var nr. fire, flyttede fra Vester Bymark til Sønder Vestergade i Holstebro - til »æ sandgrav«, som det blev kaldt den gang. Der havde far købt to huse. De står der endnu og er ret karakteristiske med en hvid stribe foroven og forneden på huset. Det ene ligger ud til Vestergade og det andet, hvor vi flyttede ind, tilbagetrukket med have mod syd, helt ubebygget. Det var vist gårdejer Bak, som ejede det. De boede i et hus længere nede i gaden. Der lå også et malteri, som Bak ejede, det lå lige op til vor have, som strakte sig helt ned til gaden. I de to huse var der lejligheder til flere familier, i hvert fald til seks, foruden et par udlejningsværelser.

Far var møllersvend på Vegen Mølle, da jeg i 1898 blev født, men han fik et bedre betalt arbejde på svineslagteriet, som lå i Magnus Kjærsgade. Jeg tror, han fik 18 kr. om ugen, men han havde nogle småjobs f. eks. at stemple skilte til at sætte på grisene, når de var gjort helt i stand til afsending.

Som seksårig kom jeg i borgerskolen i Danmarksgade. Min ældste søster fulgte mig, da hun var så godt kendt deroppe fra sin egen skoletid. I kælderen var der plads til tøj og træsko. Så godt som alle gik i træsko. Men der var forskel på dem. Der var to slags. Den ene var med helt overlæder, og den anden var med træ og læder og spidse snuder. Og der var den forskel, at de med spidse snuder kunne fås gratis på skolen, hvis man bad om det. De finere skulle man selv købe og betale. Jeg var meget stolt af, at jeg ikke fik kommunale træsko at gå i.

Af mine lærerinder husker jeg frk. Splid. Og en frk. Olsen, som jeg beundrede meget. Hun var meget ung og meget yndig. Gik med fine lyse kjoler. Hun blev senere gift med lærer Humlum og fik i hurtig rækkefølge en del børn. Professor Johannes Humlum er barn af dette ægteskab.

En stor oplevelse var det, da der første gang var børnehjælpsdag i Holstebro. Det var i 1906. Byens borgere havde lagt alle kræfter i, for at festen kunne sige spar to til, hvad der før var foregået. Der var et optog, der bestod af hestekøretøjer (man havde jo ikke andet), der var bemanded med folk fra de forskellige få fabrikker, der da var i byen. Bedst husker jeg vognene fra Færchs fabrik. Mændene var klædt ud med tobaksblade

\* Mette Marie Bisgård døde i januar 1984. Uddraget af hendes erindringer er foretaget af datteren, lektor Kirstine Bisgård, Åstoftens 14, Svogerslev ved Roskilde.

som indianere. De gjorde vældig lykke. Blandt byens fruer vakte den unge, smukke fru Faber, gift med dr. Faber, Nørregade, opsigt ved at være klædt ud som svøbelsesbarn.

Jeg havde mange veninder, der gerne ville have mig med til både det ene og det andet. Der var Frelsens Hær, i Vestergade over for mejeriet Fuglsang, og der var søndagsskole i Elim og i Metodistkirken. Det var ikke let for mig at vælge. Så derfor gik jeg til det hele. Mon de i Elim endnu har en nikkende negerdreng som indsamlingsbøsse! Vi var delt i hold med hver sin lærer. Jeg var på et hold, hvor vi havde en malermester Petersen. Han var en god fortæller. I Metodistkirken skulle vi ligge på knæ, når vi bad, det skulle vi ikke i missionshuset. Frelsens Hær var jeg meget betaget af med deres sang og musik. Frelserpige, det ville jeg være.

Den sidste søndag i april 1907 flyttede min far og mor med familie til Mejrup. Jeg husker tydeligt turen til vort nye hjem. Store Gammelbys forkarl, Jens Lægaard, hentede det sidste flyttelæs, hvorpå også min mor, min lille søster Mary og jeg var anbragt. Det var en uhyre spændende tur. Huset, vi skulle flytte til, vidste jeg, måtte være stort og prægtigt, for de havde jo allesammen sagt, at det var et stadshus. Da vi under kørslen kom i nærheden af Mejrup Kirkeby, pegede jeg op på Peder Madsens imponerende stuehus og spurgte, om det var der. Nej. Dernæst fik jeg øje på en flot villa med rødt tegltag. Der var det heller ikke. Det var den nye præstebolig i Mejrup. Hvad jeg egentlig tænkte, da vi endelig kom til vort nye hjem, husker jeg ikke. Måske var jeg nok en smule skuffet over, at det ikke var større.

Jeg skulle jo i skole henne i hovedskolen

i Mejrup Kirkeby, hvor jeg blev sat ind i en klasse. Det må have været 1. klasse, men jeg blev ret hurtigt flyttet ind i 2. klasse. Der var fire klasser, men kun to skolestuer, hvad jeg undrede mig meget over. Om sommeren gik vi kun i skole en halv dag om ugen. Om vinteren blev 3. og 4. klasse slået sammen, og det var ligeså med 1. og 2. Først havde jeg frk. Sand som lærer. 1. klasse blev kaldt »æ pogeklasse«. Jeg må jo have gået nogen tid i 2. klasse. Senere kom jeg så ind til lærer Madsen i 3. klasse. Om vinteren, når de store knægte og pigerne blev slået sammen med de yngre, var der et farligt hal-løj. De store dominerede det hele. Sikken støj og spektakel, der var, når der var frikvarter. Alle gik med træsko, og nu fik jeg set, hvordan gårdmandsbørnene gik med spidssnude træsko, de, der var forbeholdt »de fattige« i Holstebro. Ude i gangen var der lagt tremmegulv ved vinduessiden, hvor træskoene skulle placeres, for at snavset fra dem kunne falde ned i en rende. På den modsatte side var der en knagerække.

Om vinteren blev der undertiden danset derude, både firtur, sekstur, og der var vist en dans, der hed kontrasejr. Det var jo mest de store, der førte an. Men vi andre lærte af det, så vi ikke var helt uerfarne, da vi blev voksne og skulle tage del i dans. Men bedst som dansen gik, lød det: Nu kommer æ degn! Så måtte vi jo holde op. Degnen var også kirkesanger, og det gjorde Madsen meget ud af. Jeg syntes, han sang godt. På den tid var der en kone ved navn Ka'Lysbjerg, som havde en meget gennemtrængende røst, så hun og degnen konkurrerede om, hvem der kunne synge højest. Lærer Madsen gik altid frem og tilbage i midtergangen, når der blev sunget, og han kiggede meget bistert over brillerne til Ka'Lysbjerg, når han gik forbi bænken, hvor hun sad.

Lærer Madsen underviste ret frit, så noget egentligt skema havde vi ikke. Fagene, vi havde, var lette at overse, det var læsning, skrivning, geografi, begrænset til Europa, bibelhistorie, Danmarkshistorie, sang og regning. Hovedregning brød jeg mig ikke om. Det var nemlig sådan, at vi fik sang til sidst, hvis vi havde opført os pænt, men hvis lærer Madsen var blevet gal på os, skulle vi have hovedregning. Så sad vi alle der og rystede af skræk. Jeg tror, at vi, der havde haft lærer Madsen i skolen, tænkte meget over, hvad han i tidens løb havde indprentet os om, hvordan vi skulle leve vores ungdomsliv. I hvert fald tror jeg nok, at jeg havde gavn af hans morallære. Jeg satte lærer Madsen højt.

I sommeren 1910 kom jeg til Saugstrup Mølle som hjordpige. Min broder, Christen Møller, havde været der i somrene 1908 og 1909. Møllen lå ikke så langt fra mit hjem,

men den lå ikke i Mejrup, men i Borbjerg sogn. Af og til blev jeg sendt afsted med rent tøj til min bror og fik så det snavsede med tilbage. Derved kom jeg i forbindelse med familien, som var meget gæstfri. De forstod rigtig at snakke med mig, så godt, at jeg insisterede på at blive min brors efterfølger i sommeren 1910. Det fik jeg så lov til af mine forældre. Ikke fordi jeg var vant til den slags, men mit medfødte gåpåmod gjorde, at jeg turde. Det blev bestemt i begyndelsen af året, og vente med at komme dertil helt til 1. maj kunne jeg ikke godt, så allerede engang i februar gjorde jeg mit indtog i Saugstrup Mølle. Mølleren hed Søren Olesen og hans kone Maren. Søren var født d. 8.1.1848. og døde d. 30.6.1913. Maren var født d. 15.2.1849. og døde d. 2.7.1930.

Søren var en stille, god og rar mand, som ikke sagde mange overflødige ord. Han var lille af vækst og gråskægget. Jeg mindes

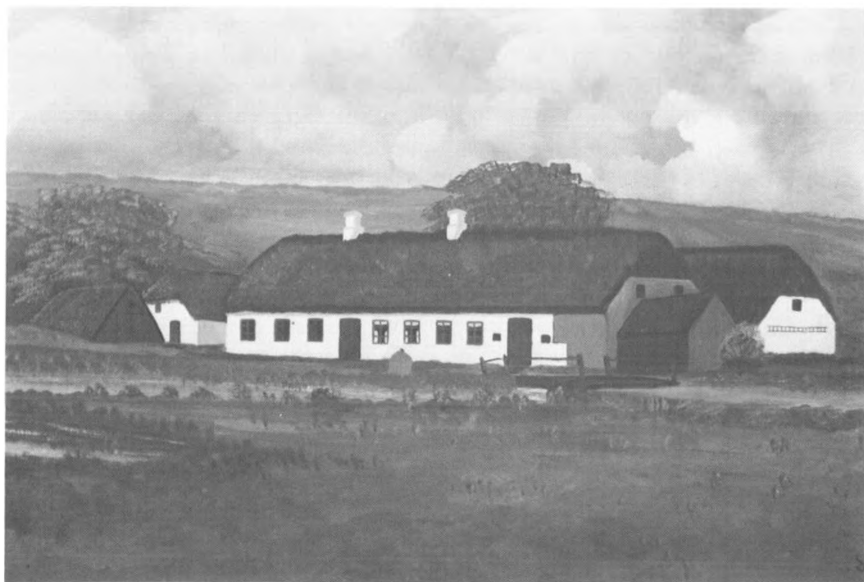

*Saugstrup Mølle som den så ud, da Mette Marie Bisgård tjente der i 1911. Stuehuset nedbrændte nogle år senere.*

ham altid som en grå mand, støvet af det mel, som han formalede af korn. Hans kone Maren var trind og rund, livlig og snaksom. Hendes ansigt var altid som en strålende sol. Man fik indtryk af, at det var hende, der »bar bukserne«.

Da jeg så var flyttet til møllen, skulle jeg også flytte til en anden skole. Hovedskolen, som jeg gik i, lå i Mejrup Kirkeby, men skolen, jeg flyttede til, lå også i Mejrup; den blev kaldt »æ sønder skuel«. Læreren hed Sørensen, og jeg var meget glad for ham. Han var en dygtig lærer. Og hvad jeg især husker som en stor oplevelse, var, at han tog os elever med ud på markerne omkring skolen og viste os markblomsterne, som han gav os navnene på. Det oplevede jeg hverken før eller siden hos en lærer. Men hos ham skulle vi gerne citere vores lektier bogstavret; det kneb mig, fordi jeg helst ville gengive dem i fortælleform, naturligvis bortset fra vers og skriftsteder.

Mit arbejde skulle jo være at passe køer og får, men der var et stykke tid til april-maj, så dyrene kunne komme på græs. I den tid gik jeg til hånde med forskelligt, men til megen nytte har jeg nok ikke været, idet jeg gik i skole hver dag i vinterhalvåret.

Der var en meget skøn natur rundt omkring den gamle mølle. Den lille å snoede sig ind og ud i den idylliske dalsænkning. Det var en del år, før åen blev reguleret, og man kunne fange forskellige fisk i den. Jeg havde en ganske primitiv fiskestang liggende på græsbrinken med snøren ud i åen, så den kunne ses fra vinduerne mod øst i stuehuset. En dag, vi sad og spiste vores middagsmad, så jeg pludselig, at min stang kom flydende langs med strømmen. Det kan nok være, at vi alle kom på benene og ud for at redde den, inden den kom ind i møllehjulet. Det var jo også spændende at

se, hvor stor en krabat, der havde bidt på krogen. Jo, det var da en pæn stor gedde, som jeg stolt hjembragte til mine forældre.

Jeg havde naturligvis mange store oplevelser i »æ møll« i den periode, jeg befandt mig der. De havde en 10-12 køer og utallige får og beder. Og det var jo mit arbejde at tage mig af dem. Der var langt til ydergrænserne af markerne, som var på ca. 100 tønder land, så det tog en rum tid at få trukket dyrene ud til de længstliggende agre eller at skulle hen at flytte dem, når de stod tøjret, og når de skulle trækkes til åen og vandes. Det gjaldt kun fårene, som stod ude om natten, hvorimod køerne skulle trækkes ud og hjem middag og aften, og så blev de altid vandet ved åen ved hjemkomsten. Om sommeren, når det var småt med græs, blev køerne tøjret i engene ved åen. Det kunne de godt lide, men da der var læ i dalen og derfor ingen blæst, var bremserne slemme til at plage dem. En dag ville jeg slå så mange bremser ihjel, som jeg kunne, men min hjælpsomhed blev dårligt belønnet, idet jeg fik et ordentligt spark i nakken af en af køerne, så jeg nær var fløjet i et vandhul i nærheden.

Tit om morgenen, når jeg kom op til fårene, havde de i nattens løb revet sig løs og var gået hen til de andre får - får er også selskabeligt anlagt - og så var tøjrene gået i filte, og det var noget af et kunststykke at få knuderne løst op, våde som de var af det dugvåde græs. Mangen en gang er en kone, som blev kaldt Trine Peter, kommet mig til undsætning, når det så værst ud. De, hun og manden, havde en lille ejendom oppe ved Viborgvejen. Jeg var meget glad for dem og besøgte dem af og til. Ud på eftersommeren skulle kreaturerne gå løse, og jeg skulle holde sammen på dem. Da blev jeg tit inviteret på kaffe hos en anden gammel kone,

Lone. Hun lavede kaffe på den måde, at hun hældte kaffebønner direkte i koppen og kogende vand på, så skulle jeg passe på ikke at få grumset med. Som jeg dog nød de dage, hvor jeg havde vidtfavnende land og høj himmel omkring mig. Kærne var lette at styre, så jeg nød naturen og kunne gå og drømme om alt stort og godt hernede.

Jeg skulle også malke køer tre gange om dagen. Når den unge søn var hjemme fra landbrugsskole, og der var en ko tilbage, tog vi fat på hver sin side, og så sang vi, så det rungede.

I stuen var der to alkover, som stødte op til hinanden, de var fyldt med halm og mus og andet godt. Jeg sov i den ene med husets unge datter, Ane, kaldet Anne, på 20 år. I den anden sov familiens plejesøn alene.

Jeg må også huske at fortælle om kartoffeltiden. Det vil sige, at ret mange tønder land skulle graves op. Så gik der bud til de omkringboende, at nu var tiden inde til, at kartoflerne skulle tages op. Jeg kan huske en ældre kone ved navn An-Johan Gæ (Anne Johanne Gade), der var med. Optagningen foregik ved håndkraft. Et par mænd gik forrest med hakkegrebe, som de svang i luften og ned under de visne toppe, hvorved de dejlige kartofler kom op over jordens overflade, hvorefter de mange travle hænder fik dem samlet sammen og smidt op i en beholder, en løb eller lignende, og når den var fuld, skulle man så to og to bære den hen i enten en kule eller op i en vogn. Man var blevet udstyret med en sæk som en slags forklæde, fordi man kravlede på knæene.

Der var liv og glade dage, især hvis det var godt vejr. Når middagstiden var inde, skulle vi hjem til møllen at spise. Maren var ene om arbejdet, idet også Anne var med i marken. Så jeg tænker tit på, hvor hun må



*Mette Marie Bisgård som 22-årig.*

have slidt i det, for der var mange munde, der skulle mættes. Højdepunktet var om eftermiddagen, når det blev kaffetid, og Maren kom med kaffen i en stor oppakning. Rart var det at se hende tone frem over bakkekammen med dejlig kaffe og nybagt hverrebrød (hvedebrød - en slags julekage) og til tider duftende sommeræbler. Maren var fra nordre sogn, og jeg har hørt fortælle, at hun var forlovet med en anden, inden hun traf Søren, og hun skulle have sagt til ham: Nu gi'r a dæ lig den sidste kys, for nu er'et bestemt te a ska ha Søren Møll'. Ja, det var dengang. Hun blev nu heller ikke snydt med ham.

Så er der noget andet, jeg må fortælle, og som står stærkt indprentet i min hukommelse. En dag, mens jeg tjente der, kom der en fin herre på besøg, kørende i et fint he-



*Gymnastikholdet, som Mette Marie Bisgård gik på, da hun tjente hos købmand Jespersen i Skolegade, Holstebro. Hun ses selv som nr. to fra venstre i øverste række.*

stekøretøj. Det var herren til Ausumgård. Den fine mand fremsatte sit ærinde! Jo, han ville da gerne have det bornholmerur, som stod mellem alkoverne i dagligstuen! Hvor stor en forhandling, der blev, ved jeg ikke, men han fik det da. Godt det samme, for ellers var det blevet ildens bytte, da stuehuset i 1937 nedbrændte.

Jeg skulle jo egentlig være i møllen fra maj og til november. Jeg blev der nu ikke helt så længe, for da jeg var i kartoflerne og i dagevis lå med fødderne strakt bagud, kunne jeg til sidst ikke få dem med mig, når jeg gik, de hang slapt ned. Min far fik mig til læge, som beordrede, at fødderne skulle i skiftevis koldt og varmt vand.

Et par år efter at jeg havde forladt møllen, skete der noget frygteligt. Søren, der i så mange, mange år havde haft sin gang i

mølleriet og var fortrolig med både kværn og tandhjul, fik en dag sine klæder ind i maskineriet og omkom ved det.

Da jeg var blevet konfirmeret, var det en selvfølge, at jeg skulle ud at tjene. De to første pladser, jeg havde, var ganske tæt på mit hjem, og i vinteren 1913 - 14 var jeg i Store Tolstrup i Nørre Felding. Derefter var jeg pige hjemme i to år. Da blev det bestemt, at jeg skulle overtage pladsen hos købmand Jespersen i Holstebro efter min storesøster Jørgine, som havde været der i to år. Jeg var der fra maj 1916 til november 1917.

Husstanden bestod af Jespersen, der blev 80 år, mens jeg var der, fru Jespersen, der var en halv snes år yngre, og deres plejesøn, som havde forretningen og var en meget dygtig købmand. Han hed Christensen. Desuden boede den ene kommis, som var



Hostrup måtte ofte holde for hos Mejrups-dilettanterne. Her er de medvirkende i "Under snefog". Mette Marie Nielsen (senere Bisgård) ses yderst til venstre. Derefter følger stående: ukendt, som tjente i Hesel, P. K. Bisgård, Frida Frederiksen, Anders Bjerregaard Nielsen, Poul Poulsen, Anna Bisgård, Søren Bak og ukendt (elev på mejeriet). Siddende fra venstre: Magnus Christiansen, frøken Sidelmann, Kristian Thoustrup og Ellen Andersen.

lidt i familie med Jespersens, der. Den anden kommis boede ude i byen, men spiste der. Jeg skulle ordne huset og gøre grønsager i stand, så lavede fru Jespersen maden, bagefter var det mig, der vaskede op. Det eneste, fru Jespersen lavede, var middagsmaden.

Der var ingen aftale om fritid. Sommetider cyklede jeg hjem. Jeg kunne godt nå det mellem middagsmad og aftensmad. Hvis jeg ikke havde andet at gøre om eftermiddagen, sad jeg inde i stuen og broderede. Jespersen havde en krog i stuen lige ved døren ind til butikken. Han havde et gadespejl, som han flittigt brugte. Ofte havde han besøg af folk fra byen. Gartner Steffen-

sen, som boede lige overfor, kom næsten daglig og fik sig en snak, og jeg sad og lyttede, hvis jeg var i stuen, det var meget hyggeligt. Steffensen var et åndsmenneske. Jespersen var grundtvigianer og gjorde vist alt for at ligne Grundtvig med hvidt skæg og hår: og en sort silkekalot på hovedet. Jespersen havde altid i høj grad beskæftiget sig med åndelige ting, og han havde vist engang været højskolelærer. Da de startede som købmændsfolk, var det fru Jespersen, der stod for alt det praktiske, mens han tog sig af de åndelige ting. Fru Jespersen havde slidt meget i sine yngre år, hun fortalte, at man dengang holdt åbent også søndag formiddag. Det gjorde man ikke, da jeg var



Scene fra Hostrups -Tordenvejr-. Mette Marie Nielsen (Bisgård) til venstre. Derefter købmand Bitch Lauridsens kone Anna og Jens (i Munktoft?).

der, men der kom altid nogen ad bagvejen søndag formiddag for at købe ind. I deres unge dage havde de for øvrigt haft landbrug i Herborg, og min far havde gået i skole med deres døtre. Sommetider kom den kendte frimenighedspræst Morten Larsen på besøg. Også borgmesterfruen, fru Bierfreund, der var medlem af frimenigheden, kom på besøg.

Christensen sov nedenunder med Jespersen, som ikke kunne gå op ad trappen. Christensen hjalp ham med påklædning og hjalp ham rundt i huset. Ovenpå havde jeg et værelse, som jeg delte med fru Jespersen. Der førte en stejl loftstrappe ovenpå, og til sidst blev det for svært for fru Jespersen at komme derop, så hun også sov nedenunder

i et værelse ved siden af Jespersens. I den tid, jeg var hos Jespersens, gik jeg til gymnastik om vinteren og håndbold om sommeren. Jeg gik hovedsageligt sammen med piger fra friskolen i Holstebro.

Jeg fik 16 kr. om måneden i løn, det var en krone mere end min søster. Til afskeds-gave fik jeg en klædebørste. Da jeg var kommet fra Jespersens, tog jeg sommetider hen og besøgte dem, men en gang sagde fru Jespersen, om jeg ikke kunne se op til dem lidt tiere. Jeg blev både glad og flov, jeg havde slet ikke tænkt på, at de var så glade for at se mig.

Men jeg tjente hos Jespersens i Holstebro, kom der noget nyt ind i Ungdomsfor-ningen. Det var Anna Bisgaard fra Vester





Scene fra *«Kloge Ellen»*. Fra venstre Anna Bisgård, Søren Bak, ukendt fra nordre sogn, ukendt (købte Lille Gammelby), Mette Marie Nielsen (Bisgård) i stramtandet attitude, ukendt fra nordre sogn, Poul Poulsen og Magnus o æ mejeri (siddende).

Thoustrup, der fandt på, at der skulle spilles dilettant. Det måtte kaldes fælleslæsning, og man skulle egentlig spille med en bog i hånden, da der ellers skulle betales forlystelsesafgift. Men der kom aldrig nogen og kiggede efter, så der blev spillet på ganske normal vis.

Jeg var hjemme og så det første stykke, de spillede, Hostrups: Den tredie. Da jeg igen kom hjem som pige, kom Anna og spurgte, om jeg ville være med til det næste stykke, og jeg var fyr og flamme. Da spillede vi Hostrup: Tordenvejr.

Det var en herlig tid. Alle prøverne foregik rundt omkring i hjemmene, og alle steder blev vi beværtet med lækkert bagværk og kaffe. Året efter spillede vi Hostrup: Under Snefog. Stykkerne opførtes både i for-

samlingshuset i nordre sogn, så folk derfra ikke fik så langt at gå, og i gymnastiksalen. Der gik hurtigt ry af vores opførelser til andre sogne, så godt gjorde vi det. Jeg tror nok, at jeg tør sige, at Anna og jeg var gode til at spille komedie. Disse fælleslæsninger var det rene ægteskabsbureau. Både min tilkommende mand og hans to brødre fandt deres kone derigennem.

Efter denne tid fik jeg mest pladser i større huse længere væk, og min beretning om min barndom og ungdom i Holstebro og Mejrup er ikke længere.

#### METTE MARIE BISGÅRD

Mette Marie Bisgård fødtes i Holstebro i 1898 som datter af Carl Nielsen og Kirstine Jørgensen. I årene før sit giftermål havde hun adskillige pladser i Køben-



*Mette Marie Bisgård som en ældre dame.*

havn. Hun blev gift med Peder Kristian Bisgård fra Vester Thoustrup i Mejrup. Han havde læst til cand. polit. og fik ansættelse under Københavns Magistrat.

Mette Marie Bisgård tog sangundervisning og havde den glæde, at Det Unge Tonekunstnerselskab bekostede hendes debut efter en aflagt prøve. Da hun var fyldt 60, begyndte hun at male og havde flere udstillinger. Efter en hjerneblødning tilbragte hun sine sidste 7 år hos sin datter i Svogerslev ved Roskilde.

Hun skrev sine barndomserindringer omkring 1974, og i 1980-82 dikterede hun sine erindringer op til 1935 til sin datter. Disse erindringer er afleveret til Nationalmuseets etnografiske afdeling i Brede.

Størstedelen af nærværende barndomserindringer er taget fra hendes egenhændige manuskript, mens beretningen om tiden som tjenestepige hos købmand Jespersens er fra de dikterede erindringer.

# Kronprins Frederiks Fond

*Af Henning Kærsgaard*

Kronprins Frederiks Fond blev stiftet af *Elise Georgine og Hans Severin Frandsen* til Brejninggård, Brejning Sogn.

H. S. Frandsen var født 9. december 1810 i Sæby, Sorø amt, som søn af proprietær P. Frandsen. Elise Georgine f. Smith var født 28. juli 1823 i Frederikssund, muligvis som datter af købmand Søren Smith, som boede der fra 1800 til 1834.

Brejninggård har fra 1450 til 1950 skiftet ejer over 40 gange, nogle ejede den kun i få

år. En af dem, der ejede den længst, er H. S. Frandsen. Han købte den i 1849 sammen med broderen N. H. Frandsen og ejede den til sin død 29. april 1880. Ægteparret Frandsen var barnløst.

Der kunne fortælles meget om deres tid som ejere af Brejninggård, men her skal kun nævnes en enkelt ting, som var årsag til, at H. S. Frandsen blev ridder af Dannebrog, nemlig stiftelsen af Kronprins Frederiks Fond. Anledningen til fondet var en ulyk-



*Brejninggård. Fra 1450 til 1950 skiftede gården ejer 40 gange.*

kelig begivenhed på vestkysten 4 år tidligere, nærmere betegnet 7. maj 1861.

I Strandingsprotokollen på Landsarkivet ses, at tidlig om morgenen strandede et engelsk skib ved navn »Hampshire of Sunderland« ved Søndervig på den kongelige Søgårdske forstrand. Skibet havde tre master, det stod med forenden mod land. I den friske kuling svajede skibet til begge sider, og bølgerne skyllede ind over det, derfor opholdt mandskabet sig i masterne. Gennem kikkert kunne man se 8 mand af de 10 mand ombord.

Det i Søndervig i 1857 anskaffede raketapparat blev straks taget i brug, ligesom der blev sendt bud til andre stationer om at komme til stede med raketter, men lige meget hjalp det. Ingen af raketterne kunne nå ud til skibet. Der blev også sendt bud til Sdr. Lyngvig efter den der stationerede redningsbåd med mandskab.

Om eftermiddagen opdagede man, at en mand fra skibet sprang overbord for at svømme i land, men af den stærke strøm blev han ført sydpå. Netop som de, der fulgte med på stranden, var nær ved at få fat på ham, blev han suget ud igen og omkom.

Hele dagen satte man sin lid til, at vinden ville lægge sig, og havet blive roligere, men forgæves.

Redningsmandskabet blev kraftigt opfordret til i det mindste at gøre et forsøg på at få båden ud. Der blev gjort et forsøg, men da en åre knækkede, opgav man. Hele besætningen på »Hampshire« omkom.

Det var nok ikke mod, redningsfolkene manglede, men de tænkte på alle de børn, de havde hjemme (i dette tilfælde 30 små børn), som ville få svært ved at få føden, hvis deres forsørger mistede livet.

Ved et efterfølgende forhør erklærede 24 erfarne fiskere og bådførere fra klitterne, at

det under de givne forhold var umuligt at komme ud til skibet. Ved samme lejlighed erklærede redningsmandskabet, at de var besjælede af så megen æresfølelse og samvittighed, at de uanset et lovet pengebeløb ikke ville have undladt noget forsøg, hvis der havde været fjerneste tanke om et lykkeligt udfald.

Justitsråd C. B. Claudi var af en anden opfattelse. Hele redningsmandskabet blev fyret, og der blev ansat nyt, fortrinnsvis ugift mandskab, og tillige fik opsynsmændene ved de tre redningsstationer en reprimandere for at have affyret 28 raketter til ingen nytte.

(Det var Claudi, der fik udviklet det danske redningssvæsen. På eget initiativ tog han til England for at se på den der i 1824 oprettede redningsstation, som var den første i verden).

Til redningsfolkernes undskyldning kan anføres, at redningsbåden var af den allerældste type i landet, og at der savnedes en sagkyndig person, som kunne føre kommandoen.

Egnens avis hed på den tid »Ringkjøbing Avis«. I den stod der to dage senere, 9. maj 1861, blandt andet:

»Vi have denne Gang at meddele en Beretning om en af de sørgeligste Strandinger, der i lang tid er foregaaet her på Vestkysten, fordi de nærmere Omstændigheder, navnlig Redningsmandskabets Adfærd, ere af en sådan Natur, at man næppe kan forsvare at lade Sagen gaa upaataalt hen. Raketterne var for svage, ikke en eneste kunne naa Skibet skjøndt Distancen næppe var større end et godt Riffelskud. Hvad var der nu andet at gøre, end med Redningsbåden at bringe hjælp til de ulykkelige, der hvert Øjeblik udsendte de meste hjerteskrærende Nødraab.

Herredsfogden appellerede til Mandska-

bets Ære og Samvittighed, og tilbød dem indtil 300 Rigsdaler, når de ville gaa ud, men forgæves. Et Par Mand meldte sig, men hvad var det.

Kl. 10 om Aftenen gik Masterne over Bord og med disse Mandskabet, der nu havde siddet i henved et Døgn i Vanterne og udstaaet den rædsomme Dødskamp.

Vi skulle ikke ledsage denne Beretning med nogen Kommentar, blot bemærke, at når Redningsfolkene ikke føler sig i Besiddelse af fornødent Mod og Uforfærdethed, hvorfor vedblive de da at fungere som sådanne. Et er det at modtage Diæter, Lønning og sportler, og et andet at gøre sin Pligt herfor«.

Begivenheden gjorde et stærkt indtryk på den lokale befolkning, og da man på Brejninggård læste om det i avisen, var man rystet. Især Elise Georgine Frandsen var ivrig for, at der måtte gøres et eller andet, så redningsfolk ikke i fremtiden skulle undlade at gå ud, fordi de ikke kunne udholde tanken om, at deres børn ikke blev forsørgt, hvis de satte livet til (der var på den tid hverken fattighus eller fattiggård på Holmsland). Hun var fast besluttet på, at der skulle oprettes et fond til understøttelse af omkomne redningsmænds efterladte.

Planen lod sig ikke straks realisere, det var skæbneår for Danmark, og på Brejninggård stod det meget dårligt til med økonomien. — Få år efter kom så krigen 1864.

Året efter, altså 1865, blev Elise Georgine Frandsen alvorligt syg. På dødslejet bad hun sin mand gøre alvor af at stifte det fond, som de ofte havde talt om. Hans Severin Frandsen lovede hende det, og hun døde i forvisning om, at han ville gøre alvor af det. Hun døde den 8. marts 1865, kun 41½ år gammel, og blev begravet ved Brejning Kirke.

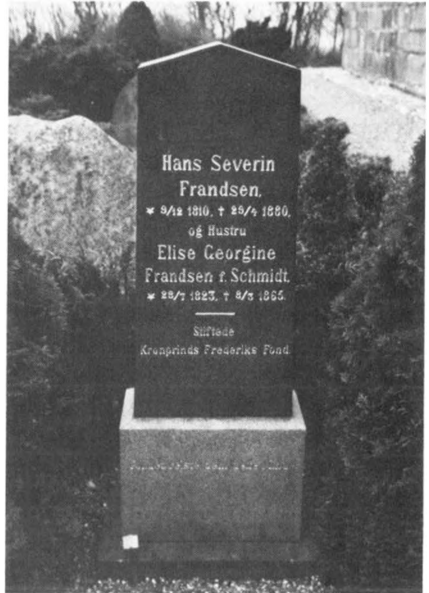

*Elise Georgine og Hans Severin Frandsens gravsten på Brejning kirkegård.*

H. S. Frandsen var en ordholden mand. Straks efter sin kones død gik han i gang med forberedelser til at få det lovede fond stiftet.

Selv havde han ikke mange penge til rådighed. Ved hans død 14 år senere viser skiftet, at da skifteomkostningerne var betalt, og tjenestefolkene havde fået deres løn, var der 12 kr. og 34 øre tilbage. Dem måtte læge Holst i Ringkjøbing nøjes med. Til kreditorerne blev der intet. For at fondet kunne få en anseelig størrelse valgte han at henvende sig til de kongelige.

Han har sikkert skrevet til kongehuset, og det kunne jo godt tænkes, at det har været medvirkende til, at den kongelige familie samme år kom til Ringkjøbing, selv om byen kun et par år før havde kongebesøg. Ihvertfald kom den kongelige familie på be-

søg på Ringkjøbingegnen i september måned dette år. I kong Christian den 9. og dronning Louises følge var også kronprinsen, den senere Frederik den 8.

Om optakten til dette kongebesøg ses i kommunens arkiv, at to dage før besøget, nærmere betegnet den 12. september, gik der bud til bønderne i Brejning, som næsten alle på den tid var selvejere, om: »At møde på Brejninggård med deres Heste, for deraf at udtage 20 Stk. til Afgivning af Forspannd for Kongen, fra Videbæk til Ringkjøbing, Torsdag den 14.-9., Middag Kl. 12«.

Der ville blive betalt 7 Rd. for hvert par heste, der kunne bruges. Følgende heste blev fundet værdige.

Jacob Søndergård.....	2
Jens Feere.....	2
Peder Jacobsen, Billering.....	1
Christian Bjørnkjær.....	1
Anders Bentsen.....	2
Svend Ravnbjerg.....	1
Søren Piilgaard.....	2
Bertel Præstegaard.....	1
Poul Kamp.....	1
Gravers Blæsbjerg.....	2
Frandsen.....	4
Christensen, Kjærhus.....	1

Til Videbæk kom de kongelige i egne kareter, der må vel have været 10 kareter. Det er vel utænkeligt, at tilfældige heste kan sættes sammen til firspannd.

Den 17. september fik H. S. Frandsen fortræde for de kongelige. Han forklarede om de planer, han og hans hustru havde talt om, og sagde blandt andet, at formålet var, »at række en hjælpende Hånd, og sikre et tarveligt Udkomme, til Folk som havde mistet deres Forsørger, under Forsøg på at redde skibbrudne, eller i Havsnød værende Mennesker«.

Både kongen og kronprinsen syntes, det var en god idé, og lovede at give et klækkeligt beløb, og samtidig gav kronprinsen til-ladelse til, at fondet måtte kaldes »Kronprins Frederiks Fond«. Kongen tegnede sig for et årligt bidrag på 4800 kr. og kronprinsen for 4200 årligt. Embedsmænd i kongens følge gav ligeledes tilsagn om bidrag.

Proprietær Frandsen fik derefter seks »med Vestkystens Forhold nøje bekendte og ansete Mænd« til at medunderskrive en opfordring til offentligheden om at yde bidrag til fondet. De seks var: Bestyreren af redningsvæsenet C. B. Claudi, Lemvig, fysikus, dr. med. Erik Holst, konsul A. C. Husted, borgmester Leuning og prokurator E. Møller, alle af Ringkjøbing, samt stiftamtmand H. C. Nielsen, Ribe.

Den opfordring, som udsendtes til offentligheden, indledtes således:

»Når Stormen kaster Skibet mod Vesterhavets Kyst, og den ulykkelige Besætning, i bange Dødskamp skuer ind gennem den vilde Brænding til den nære Strand om Frelse, da er det Havets fattige Fiskere, der med Fare for eget Liv skal bringe denne. Vi Beboere på Jyllands Vestkyst have ofte været Vidne til, at han den fattige Fisker, menneskekærlig er, ilet til Redning, Modet mangler han ikke, men hans Tanke dvæler ængstelig ved de mange, hvis Forsørgelse afhænger af ham, vidste han, at hans efterladtes Udkomme var sikret, ville han med dobbelt Rolighed og Frejdighed gå til sin menneskekærlige, men farefulde Gerning«.

Allerede det første år indkom der 20.000 kr., det følgende år var fondet vokset til 50.000 kr., fem år senere til 90.000 kr., og i 25 året rådede fondet over 245.000 kr., og i 100 året udgjorde fondets kapital 880.000 kr.

Fondet er blevet betænkt med mange le-

gater og testamentariske gaver.

14. juli 1874 vedtoges det, på grund af fondets betydelige størrelse, også at udbetale understøttelse til de ved redningsvæsenet ansatte, som afskedigedes på grund af alder og svagelighed, og efterhånden blev der også udbetalt penge til almindelige sømænd og fiskeres efterladte, også på Island og Færøerne.

Mange har i tidens løb haft glæde og opmuntring af de midler, fondet har tildelt dem. I dag har vi svært ved at forestille os, hvor mange strandinger der var i sejskibenes tid, ofte mange på en enkelt måned. Således mistede i 1893 48 fiskere livet på en enkelt nat i Ringkjøbing og Thisted amter.

Kong Frederik den 8. fortsatte som protektor efter sin overtagelse af tronen i 1906. Efter hans død 1912 var enkedronning Louise protektor, indtil hun døde 1926. Deref-

ter overtog kong Christian d. 10. protektoratet til sin død 1947. Siden blev Frederik den 9. protektor.

Fondet eksisterer stadig. Vi må beundre Elise Georgine og Hans Severin Frandsen for deres initiativ til gavn for så mange af deres medmennesker.

Fondet har rejst dem et smukt minde på deres grav ved Brejning kirke. På stenen står:

Hans Severin Frandsen  
f. 9-12-1810 d. 29-4-1880  
Elise Georgine Frandsen f. Smith  
f. 28-7-1823 d. 8-3-1865

STIFTEDE KRONPRINS FREDERIKS  
FOND

---

Fondet rejste dem dette Minde



Henning Kærsgaard  
Gårdejer  
Kildsigvej 19  
6971 Spjald  
Født i Idum 1917

# Historisk Samfund for Ringkøbing Amt

## Foreningsmeddelelser 1988

Årsmødet den 20. marts 1988 blev afholdt på Ørnhøj Hotel, hvor ca. 250 var mødt frem for at overvære foredrag og den efterfølgende generalforsamling.

»Stednavne med specielt henblik på Ringkøbing amt« var titlen på den spændende indføring i stednavnenes verden, som lektor, dr. phil. Bent Jørgensen, Institut for Navneforskning, havde kaldt sit foredrag, som begyndte med en gennemgang af mødestedets navne, men takket være de mange spørgelystne tilhørere kom rundt om mange stednavne i amtet. Bent Jørgensen opfordrede alle til at bruge de gamle stednavne, som indførelsen af postnumre, vejnavne og husnumre nu var ved at overlødiggøre. Hvis vi ikke bruger disse lokale navne, så snart der er mulighed derfor, vil de snart alle gå i glemmebogen.

På den efterfølgende generalforsamling omtalte beretningen, der blev aflagt af formanden, statsmand Thomas Opstrup, sidste års aktiviteter. Årsmødet på Brejninggård med ca. 350 deltagere (Historikeren, højskolelærer Richard Andersen, Askov, fortalte om »Danmark i 1930'erne«, og forstander A. Gynther Nielsen fortalte om »Brejninggård«). Sommermødet i Harbøre med ca. 200 deltagere (Museumsinspektør Jesper Knudsen, Holstebro Kunstmuseum, fortalte om »Vestkystens malere«. Efter mødet kunne man aflægge besøg på Jens Søndergaard Museet, Bovbjerg, og Lemvig Museum, som har en del Niels Bjerre billeder).

»Hardsyssels Årbog 1987« udkom omkring 1. oktober og bragte som sædvanlig nye bidrag til amtets historie. Årbogen fremtrådte med nyt, mere markant omslag og tospaltede sider, hvilket skulle gøre den lettere at læse. Under omtalen af årbogen rettedes en fuldhjertet tak til redaktør Knud Erik Nielsen, som efter 10 år i redaktørstolen har bedt sig fritaget for det store arbejde, da han har fået påbud om at indskrænke sine aktiviteter. Knud Erik Nielsen forbliver dog i redaktionsudvalget. Årbogens kommende redaktør bliver museumsinspektør Esben Graugaard.

I 1987 forsøgte vi en ny form for medlemshverving, idet vi bad alle vore medlemmer om at indsende lister over personer, som man mente kunne være interesseret i et medlemskab. På grundlag af de indsendte lister kontaktede vi 204 personer, hvoraf 56 (28.4%) tegnede sig som medlem, et særdeles tilfreds-

stillende resultat. Alle nye medlemmer blev budt velkommen, og en tak blev rettet til alle, der havde indsendt lister.

Sidste medlemsoptælling 31.12.1987 viste et medlemstal på 1.821 (1986: 1.792). I årets løb har vi fået 100 nye medlemmer, men også en afgang på 71. Alle blev opfordret til at gøre en indsats, så vi kan få medlemstallet til at runde de 2.000. Vor nye hvervefolder »Kender du nok til Vestjylland« fortæller om det arbejde, som Historisk Samfund står for, og er således god at stikke i hånden på en nabo. Alle interesserede er velkomne som medlemmer.

Beretningen sluttede med en tak til alle, der har ydet tilskud eller på anden måde ydet en indsats til fordel for Historisk Samfund.

Regnskabet, som findes aftrykt på side ???, blev aflagt af kassereren, regnskabschef Børge Nielsen.

Både beretning og regnskab blev godkendt af de fremmødte.

Som det fremgår af regnskabet, så har prisstigninger efterhånden udhulet årskontingentet, som siden 1981 har været på 75 kr., så det var nødvendigt at forhøje dette med et mindre beløb. Et årskontingent på 90 kr. blev vedtaget. Vi håber, alle vore medlemmer kan indse nødvendigheden af denne beskedne kontingentforhøjelse.

Sommermødet den 12. juni 1988 blev afholdt på Borris Landbrugsskole, hvor ca. 125 var mødt frem for at overvære foredrag og den ekstraordinære generalforsamling. Højsommeren var kommet til Danmark, så vi nåede ikke op på vort sædvanlige besøgstal.

Museumsinspektør Søren Toftgaard Poulsen, Herning Museum, fortalte om »Stavnbandet set fra en vestjysk vinkel«. En god, grundig og interessant udrådning, som bl.a. punkterede myten om, at bønderne var skeptiske over for selvejte. Interesserede henvises i øvrigt til Toftgaard Poulsens artikel om stavnbandet i årbogen.

Forstander Poul Agergaard fortalte om landbruget i vor tid: Landbrugsuddannelse, landmandens økonomiske vilkår og fremtidsudsigterne. Elevtallet var dalende, så spørgsmålet om, hvem der skal overtage de landbrug, der bliver tilbage, begynder at blive aktuelt.

Ekstraordinær generalforsamling, hvis eneste punkt var en vedtægtsændring, som de fremmødte godkendte.



Gældende vedtægter findes aftrykt på side 107.

Næste årsmøde søndag den 12. marts 1989 vil blive afholdt i Holstebro, hvor rigsantikvar, dr. phil. Olaf Olsen vil fortælle noget om det nye Nationalmuseum.

•Hardsyssels Årbog 1988• – det 82. bind i rækken – foreligger hermed som 2. række bind 22. Årbogen udkommer denne gang som en tvilling, idet vi har valgt at lade •Register til Hardsyssels Årbog 1967-1986• fremtræde som en selvstændig bog. Dette register (en fortsættelse af •Register til Hardsyssels Årbog 1907-1966•, som blev udsendt i 1977) er ment som en håndsrækning til den lokalhistorisk interesserede, som her får en praktisk nøgle til årbogens mange forskellige artikler.

Årbogens redaktion er stadig på jagt efter godt stof om lokaliteter og tildragelser i Ringkøbing amt – gerne aktuelt historisk stof fra vort århundrede. Har De kendskab til noget, som kan interessere læserne af årbogen, så kontakt årbogens redaktion, hvis adresse er: Museumsinspektør Esben Graugaard, Mølleparken 25, 7500 Holstebro. Forfatterhonorar er 25,00 kr. pr. side + 25 særtryk af artiklen.

•Eldre årgange af •Hardsyssels Årbog• kan, så længe lager haves, købes ved henvendelse til sekretæren: Bibliotekar Kr. Bjerregård, Døesvej 69, 7500 Holstebro. Medlemmerne kan erhverve disse til favoritpris + forsendelsesomkostninger.

1. række: 15,00 kr. pr. årgang (ikke-medlemmer: 25,00 kr.) – heraf kan endnu leveres: 1928, 1929, 1930.

2. række: 60,00 kr. pr. årgang (ikke-medlemmer: 125,00 kr.) – heraf kan endnu leveres: 1972, 1973, 1974, 1975, 1977, 1978, 1979, 1980, 1981, 1982, 1983, 1984, 1985.

2. række 1986, 1987 75,00 kr. pr. årgang (ikke-medlemmer: 125,00 kr.) og 1988: 90,00 kr. pr. årgang (ikke-medlemmer: 140,00 kr.).

Andre udgivelser:

J. C. Hald: •Ringkøbing amt•. 1833. 289 sider. Oprindelig udgivet som et bind i Det danske Landhusholdningsselskabs amtsbeskrivelser. Bogen indeholder en mængde historiske oplysninger af såvel lokal som almen interesse. Reprografisk genudgivelse 1985. Pris: 75,00 kr. (ikke-medlemmer: 100,00 kr.).

Alfred Kaae: •Fæster og busbønde i Hammerum herred•. 1971. 107 sider, ill. Belyser mange sider af fæsteforholdene på denne egn på grundlag af tingbøgerne fra 1689-1751. Pris: 12,00 kr. (ikke-medlemmer: 25,00 kr.).

Arne Vagn Nielsen: •Ringkøbing amt – geologi og landskab•. 1982. 151 sider, ill. (Hardsyssel-håndbog, 1). En fyldig beskrivelse af de geologiske kræfter, der gennem årtusinder har bearbejdet og udformet det vestjyske landskab. Udgivet i anledning af Historisk Samfunds 75 års jubilæum. Pris: 50,00 kr. (ikke-medlemmer: 80,00 kr.).

## RINGKØBING AMT

### Geologi og Landskab



Ejner G. Pedersen: •Hærvej og bedevej i Hardsyssel•. 1986. 174 sider, ill. (Hardsyssel-håndbog, 2). Træk af de vestjyske landevejes historie og topografi. Bogen, der kommer godt rundt i amtet, fortæller både om de mennesker, hvis livsskæbne var knyttet til landevejene, og om de enkelte vejstrækninger. Bogen belyser også tidligere tiders rejseforhold. Pris 87,00 kr. (ikke-medlemmer: 125,00 kr.).

Knud Prange: •Herredssegel og kommunale våbener i Ringkøbing amt•. 1979. 21 sider, ill. Med farvetavler af samtlige kommunale våbener. Pris: 12,00 kr. (ikke-medlemmer: 25,00 kr.).

•Register til Hardsyssels Årbog 1907-1966•. 1977. 87 sider. Udarbejdet af Kr. Bjerregård. Nøgle til ca. 1.830 artikler (eller artikeludsnit), som har været optaget i årbogens første 60 årgange. Pris: 48,00 kr. (ikke-medlemmer: 80,00 kr.).

Peter Skastrup: •Hardsyssels stednavne•. 1979. 23 sider. Supplerende bemærkninger til •Stednavne i Ringkøbing amts nordlige del•. Pris: 12,00 kr. (ikke-medlemmer: 25,00 kr.).

Lokalhistorisk Byttecentral for Ringkøbing Amt. Adresse:

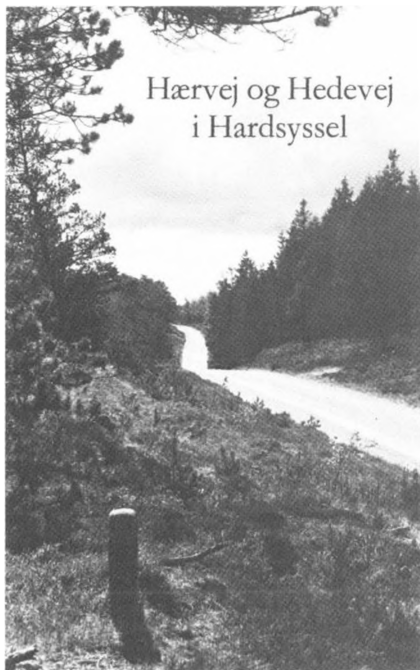

## Hærvej og Hedevej i Hardsyssel

Holstebro Museum, Museumsvej 3, 7500 Holstebro. Byttecentralen er den bedste mulighed for at købe, sælge eller bytte ældre »Hardsyssel årbøger«. Hvis en årgang ikke er på lager, kan man blive skrevet op. Husk at vedlægge svarporto, hvis De kontakter Byttecentralen.

*Historisk Samfund for Ringkøbing Amt* optager alle interesserede som medlem. Det årlige kontingent er 90,00 kr., som opkræves ved årbogens udsendelse. Et vedlagt giroindbetalingskort, som også bærer Deres medlemsnummer, bedes venligst betalt straks efter årbogens modtagelse, da vi skal have betalt bogtrykkerregningen. Hvis betalingen først finder sted efter 31. december, forhøjes medlemsbidraget med 10,00 kr. til 100,00 kr. »Hardsyssels Årbog 1988« tilhører først Dem, når medlemskontingentet er betalt.

Indmeldelse i Historisk Samfund kan ske hos alle styrelsesmedlemmer eller ved skriftlig henvendelse (med oplysning om navn, stilling og adresse) til sekretæren, bibliotekar Kr. Bjerregård, Døesvej 69, 7500 Holstebro. Alle nye medlemmer kan få sidst udkomne »Hardsyssels Årbog« tilsendt til normal medlemspris, hvis det ønskes.

Alle vore medlemmer må gerne deltage aktivt i

hvervningen af nye medlemmer til Historisk Samfund. Det sker nemmest ved, at De indsender en liste over venner og bekendte, som De mener burde være medlem, til Historisk Samfunds sekretær, så vil disse personer blive kontaktet under vor næste medlemshvervekampagne. Vi har hårdt brug for mange nye medlemmer.

Udmeldelse sker ved skriftlig henvendelse til sekretæren. Hvis årbogens udsendelse og Deres udmeldelse krydser hinanden, skal årbogen enten betales eller returneres.

Historisk Samfunds møder arrangeres i samarbejde med Holstebro Folkeuniversitet.

### *Historisk Samfund for Ringkøbing Amts styrelse:*

Bibliotekar Kr. Bjerregård,  
Døesvej 69, 7500 Holstebro. Tlf. 07 42 25 32.  
Indvalgt 1963, sekretær fra 1966.

Advokat Rudolf Knudsen,  
Bredgade 2, 6920 Videbæk. Tlf. 07 17 14 66.  
Indvalgt 1987.

Slægtsforsker Rigmor Lillelund,  
»Nygård«, Alstrupvej 1, Navr, 7500 Holstebro.  
Tlf. 07 43 20 44.  
Indvalgt 1967, medlem af årbogsredaktionen fra 1967.

Sognepræst G. N. Mundbjerg,  
Enghavevej 23, 7790 Hvidbjerg. Tlf. 07 87 11 15.  
Indvalgt 1982, næstformand fra 1987.

Regnskabschef Børge Nielsen,  
Vølundsvej 87, 7500 Holstebro. Tlf. 07 42 22 06.  
Indvalgt 1982, kasserer fra 1982.

Redaktør Knud Erik Nielsen,  
Mølleparken 15, 7500 Holstebro. Tlf. 07 42 00 67.  
Indvalgt 1979. Redaktør af »Hardsyssels Årbog«  
1979-1988. Medlem af årbogsredaktionen fra 1988.

Statsamtmand Thomas Opstrup,  
»Rindumgård«, Holstebrovej 31, 6950 Ringkøbing.  
Tlf. 07 32 00 59.  
Indvalgt 1983, formand fra 1983.

Konsulent Kr. Ravn,  
Langagervej 32, 6900 Skjern. Tlf. 07 35 02 55.  
Indvalgt 1983.

Museumsdirektør Torben Skov,  
Agerfeldvej 7, 7550 Sørvad. Tlf. 07 43 83 20.  
Indvalgt 1975, leder af Byttecentralen.

Redaktør Jørgen Østergaard,  
Rugvænget 41, 7400 Herning. Tlf. 07 12 33 28.  
Indvalgt 1975, medlem af årbogsredaktionen fra 1975.

### *»Hardsyssels Årbog«s redaktion:*

Museumsinspektør Esben Graugaard,  
Mølleparken 25, 7500 Holstebro. Tlf. 07 42 63 96.

# Regnskab for Historisk Samfund for Ringkøbing Amt 1987

## Indtægter

Medlemskontingent .....	139.640,00
Salg af årbøger og registre .....	6.500,00
Salg af geologi .....	422,00
Salg af J. C. Hald 1833 .....	866,00
Tilskud fra tipsmidlerne .....	8.100,00
Tilskud fra kommuner og amtskommune (spec.) .....	15.150,00
Tilskud fra pengeinstitutter (spec.) .....	11.200,00
Renteindtægter .....	4.147,90
Diverse indtægter .....	950,00
Hærvej og hedevej i Hardsyssel .....	9.343,30
	<u>196.319,20</u>

## Udgifter

Årbogens trykning .....	102.288,47
Ekspedition og porto vedr. årbogen .....	33.345,91
Honorarer vedr. årbogen .....	9.025,00
Diverse særtryk og brochurer .....	14.397,70
Indbinding af årbøger .....	786,90
Kontorudgifter m. v. ....	9.381,00
Porto .....	9.437,70
Annoncer, møder og foredrag .....	12.155,34
Gaver og opmærksomheder .....	490,80
Kontingent andre foreninger .....	3.000,00
	<u>194.308,82</u>
Årets overskud .....	<u>2.010,38</u>
	<u>196.319,20</u>

## Status pr. 1. januar 1988

### Aktiver:

Beholdning Vestjysk Bank konto 142876-0 .....	16.001,57
Beholdning Vestjysk Bank konto 754721-1 .....	70.631,93
Beholdning Sparekassen SDS .....	1.514,87
Beholdning girokonto .....	2.284,00
	<u>90.432,37</u>

### Passiver:

#### Kreditorer:

Skyldig vedr. årbogen .....	11.666,00
Skyldig moms .....	572,00
	<u>12.238,00</u>

#### Publikationsfond:

Saldo pr. 1/1 1987 .....	39.248,00
+ overført Hærvej og hedevej i Hardsyssel .....	15.125,00
	<u>24.123,00</u>

#### Egenkapital:

Saldo pr. 1/1 1987 .....	52.060,99
+ årets overskud .....	2.010,38
	<u>54.071,37</u>
	<u>90.432,37</u>

Holstebro, den 23. januar 1988

Børge Nielsen

Kassebogen kontrolleret med bilagene.

Beholdning (bank + giro) ved årets slutning afstemt.

Intet fundet at bemærke.

Holstebro, den 19. marts 1988

Niels Aasum Else Madsen

## Historisk Samfund for Ringkøbing Amt

### Vedtægter

§ 1 Historisk Samfunds formål er at vække og udvikle den historiske sans hos befolkningen i amtet, blandt andet

- a) ved udgivelse af »Hardsyssels Årbog«, indeholdende historiske artikler og meddelelser m. v.,
- b) ved at foranledige afholdt historiske foredrag, fortrinsvis over lokalhistoriske emner,
- c) ved at samle optegnelser til brug for fremtidig historisk granskning, især vedrørende begivenheder og personer, der har haft tilknytning til denne del af landet,
- d) ved samarbejde i rimeligt omfang med større eller sideordnede organisationer med tilsvarende eller beslægtede formål.
- e) For så vidt Historisk Samfunds midler tillader det, kan der gives bidrag til udgivelse af særlige fremstillinger og undersøgelser, hovedsaglig sådanne, der er af interesse for egnens historie.

§ 2 Indmeldelse som medlem af Historisk Samfund kan ske ved henvendelse til et medlem af styrelsen.

Medlemsbidraget fastsættes på generalforsamlingen. Medlemmerne modtager Historisk Samfunds årbog uden særskilt betaling.

Medlemsbidraget opkræves ved kassererens foranstaltning.

§ 3 Udmeldelse som medlem må ske skriftligt til et styrelsesmedlem inden et kalenderårs udgang med virkning fra det nærmest påfølgende regnskabsårs begyndelse.

§ 4 Historisk Samfund ledes af en styrelse (bestyrelse) på 10 medlemmer, så vidt muligt jævnt fordelt over amtets område, og som vælges ved stemmeflerhed på årsmøderne (generalforsamlingen) for 3 år ad gangen således, at der et år afgår 4 medlemmer og de følgende to år 3 medlemmer. Genvalg kan finde sted. Ved stemmelighed tæller formandens stemme dobbelt.

Afgår et styrelsesmedlem uden for tur, vælges på førstkommande årsmøde et nyt medlem i vedkommendes sted for resten af 3-årsperioden.

Styrelsen konstituerer sig selv med formand, næstformand, sekretær, kasserer samt udvalg og kan selv vedtage sin forretningsorden.

Styrelsen er ulønnet, men kan antage lønnet medhjælp i fornødent omfang inden- eller udenfor sin egen kreds.

§ 5 Regnskabsåret går fra 1. januar til 31. december, og regnskabet skal af kassereren

være afgivet til revision i første halvdel af marts. Et uddrag af det reviderede regnskab meddeles i den først udkommende årbog.

§ 6 Hvert år i sidste halvdel af marts afholdes ordinært årsmøde (generalforsamling) for medlemmerne, skiftevis i de forskellige større byer i amtet. Indkaldelse til mødet sker ved offentlig bekendtgørelse i et passende dagblad med mindst en uges varsel og kan tillige efter styrelsens bestemmelse foretages på anden måde.

På årsmødet aflægges beretning om Historisk Samfunds virksomhed i det forløbne år, og regnskabet forelægges til godkendelse. Tillige foretages valg af styrelsesmedlemmer samt to revisorer og behandling af de sager, som i øvrigt forelægges styrelsen eller er anmeldt til denne af medlemmer senest 5 dage før mødet.

Revisorerne vælges skiftevis for 2 år ad gangen. Genvalg kan finde sted.

§ 7 Ekstraordinære generalforsamlinger kan sammenkaldes af styrelsen og skal afholdes, når mindst 25 medlemmer indgiver skriftlig forlangende derom til styrelsens formand eller sekretær. Indkaldelse sker efter de i § 6 indeholdte regler.

§ 8 Sagerne afgøres på generalforsamlingen ved simpel stemmeflerhed; dog kræves til ændring af vedtægterne 3/4 af de afgivne stemmer. Opnår forslaget over halvdelen, men ikke 3/4 af de afgivne stemmer, kan det genfremsættes på den følgende generalforsamling (ordinær eller ekstraordinær) og vedtages med simpel stemmeflerhed.

Generalforsamlingen ledes af en af forsamlingen valgt dirigent.

§ 9 Så vidt muligt afholdes foruden det ordinære årsmøde et sommermøde hvert år i juni måned, fortrinsvis inden for amtets område.

På dette møde kan styrelsen forelægge sager, som ikke kræver generalforsamlingsbeslutning.

§ 10 Forhold, der ikke er omtalt i disse vedtægter, afgøres af styrelsen.

§ 11 Beslutning om Historisk Samfunds opløsning kan kun ske efter vedtagelse på to efter hinanden følgende ordinære årsmøder (generalforsamlinger) med 3/4 af de afgivne stemmer på hver af disse.

Afstemningen skal ske skriftligt.

Ved opløsning skal Historisk Samfunds arkiv deponeres i et offentligt arkiv eller samling, helst inden for amtets grænser.

Historisk Samfunds aktiver i øvrigt overgår efter den afsluttende generalforsamlings bestemmelse til historisk arbejde, fortrinsvis i Ringkøbing amt.

§ 12 Med ikrafttrædelsen af denne vedtægt er tidligere vedtægter ophævet.

Således vedtaget på generalforsamlingen i 1988.

## REGISTER

omfattende personer (personer, der bare er nævnt, men ikke videre omtalt, er udeladt), stednavne og emner. B. angiver billede.

- Agger, Poul (Maler) 41-42, 45  
 •Alexander Newskys stranding 1868 54, B 54  
 Ammitzbøl, Hans Peter (Søgård) 68  
 Andersen, H. C. (Digteren) 33, 57, 64  
 Avsumgård (Vejrums) 7-8, 21
- Bagning 83-84  
 Barde (Kort) 16  
 Barde dige (Vorgod) B 18  
 Bech, Hans Clausen (Møller, Fåre) 73  
 Bech, Knud Hansen (Møller, Fåre) 73-77  
 Bech, Maren (f. Johansdatter) 74, 77-78  
 Bendix, Ole (Læge, Brande) 41-43  
 Birch, Claes (Maler) 47  
 Bisgård, Mette Marie (f. Nielsen) 89-98, B 93, B 98  
 Bjerregård (Holmsland Klit) B 11  
 Blicher, Steen Steensen (Digteren) 33, 61, 69, 71  
 Bondevennernes Selskab 31  
 Bovbjerg 61, 75, B 62  
 Brande 39-48  
 Brejninggård (Brejning) 14, 99, 101-102, B 99  
 Brød 83-84  
 Bugge, Niels (Hald) 67  
 Bækmark (Flynder) 9  
 Børnehjælpsdag, Holstebro 89-90  
 Bøvling amt (Kort) 15  
 Bøvling Klit 64
- Christian IX 101-102  
 Claudi, C. B. (Redningsvæsenet) 52, 100  
 Colbjørnsen, Christian (Landbokkommissionens sekretær) 21
- Defence-s stranding 1811 64, B 65  
 Debjerglund (Debjerg) 14, 17  
 Dilettantkomedie 97, B 95, B 96, B 97  
 Drikkeri 66-67, 72  
 Dyrskuer 24-25, B 26
- Ebbensgård (Ulfborg) 23, 35-37, B 24, B 25  
 Espiger 56-57, B 56
- Farvehandel 74  
 Ferring 61-63, B 63  
 Ferring kirke B 63  
 Ferring sø 39, 63  
 Fiskeri 55-58, 66  
 Fjaltring 64-65  
 Fjand (Sønder Nisum) 67  
 Fjandhus (Sønder Nisum) 67  
 Flagstad, Henrik (Maler) 42  
 Forfatningsspørgsmålet 31-32  
 Frandsen, Elise Georgine (f. Smith) 99, 101, 103  
 Frandsen, Hans Severin (Brejninggård) 99, 101-103  
 Frederik VII 75  
 Friederich, Christian Linde de (Pallisbjerg) 11  
 Frost, Eske (Fjandhus) 67  
 Führer, Kai (Maler) 42, 46  
 Fælleslæsning 97, B 95, B 96, B 97
- Fæstebønder 5-20  
 Fæstegårde 6, 9-11, 18, 20  
 Får 92  
 Fåre mølle (Bøvling) 73-80, B 76
- Galleri A 18, Brande 40-41  
 Gavmalerier, Brande 39-48, B 41, B 42, B 43, B 45, B 46  
 Godser (Komplette) 6, 20-21  
 Godsslagtning 9, 20-21  
 Grundtvig, N. F. S. (Præsten) 33  
 Grønlangkål 84  
 Gudumkloster (Gudum) 9, 20-21
- Halchus, Ernst (Åbjerg) 11  
 Halkjær, Mette Christensdatter (gift med Ole Kirk) 23, 33, 35-36  
 Harboøre 58-62, B 55, B 60  
 Harboøre-sangbogen 61  
 Harpøth, Peder (Ulsund) 14  
 Hartvigsen, Hartvig (Møller, Fåre) 80, B 78, B 79  
 Helligtrekongersaften 88  
 Hesteavl 24-25  
 Hind herred 68-69  
 •Hippodromerne (Det københavnske Venstre) 31  
 Historisk Samfund for Ringkøbing Amt 104-109  
 Hjern herred 17  
 Holmsland 68  
 Holmsland Klit 68-72  
 Holstebro 46, 89-90, 94-96  
 Hovedgårde 6-22  
 Hover (Grundplan af bondegård) B 19  
 Hoveri 5-22  
 Hoveriafgift 6  
 Husby 68  
 Husby Klit 68  
 Husmandshoveri 14, 30  
 Hvide Sande 72  
 Højbjergning 5  
 Høslæt 14, 70
- Jensen, Jes (Købmand og møller, Fåre) 74, 77, 79-80  
 Jepsen, Leif (Maler) 41-42  
 Jermin, Thomas Just (Avsumgård) 7-9  
 Jernalderboplader (Vestkysten) 50, 67  
 Jespersen, N. P. (Købmand, Holstebro) 94-96  
 Johansdatter, Maren (gift med Knud Hansen Bech) 74, 77-78  
 Jons Jægere 61  
 Julegilder 86-88  
 Julegrisen 82  
 Julegåsene 84-85  
 Julemad 84-86  
 Julemærker (Vejrspådomme) 85  
 Julekikke 81-88  
 Juleøl 82, 85  
 Juul, Chr. Fr. (Brejninggård) 14
- Kabbel (Nørlem) 17-18

- Kabbel kirke (Sønder Nissum) 67  
 Kamp, Jens (Folkemindesamler) B 81  
 Kartoffelavl 92  
 Kirk, Mette (f. Halkjær) 23, 33, 35-36  
 Kirk, Ole (Ebbensgård) 23-38, B 27, B 35, B 37  
 Kirkegang 86  
 Kirkegaard, Anders (Maler) 41-42  
 Klitbeplantning 62-63, 70  
 Knudsen, K. Bjørn (Maler) 42  
 Komplette godser 6, 20-21  
 Kongebesøg 75, 101-102  
 Kongensgård (Nørre Nissum) 9  
 Kortspil 86  
 Krarup, Ove (Provst, Ulfborg) 24, 26, 34-35  
 Kreaturavl 25  
 Kreaturpasning 92-93  
 Kronprins Frederiks Fond 99-103  
 Kvistrup (Gimsing) 20, B 6
- Landboforhold 5-22  
 Landmilitser 7-8, B 6  
 Larsen, Thøger (Digteren) 49  
 Lemvigegnen 5  
 Lergrav (Aulum) 18  
 Lund, Gregers Knudsen (Præst, Ferring) 62  
 Lundenæs (Skjern) 20  
 Lundenæs amt (Kort) 15  
 Lysestøbning 82-83  
 Lüttichau, Fr. Chr. Tønne v. (Åkær) 20-21  
 Lønborggård (Lønborg) 14, 21
- Madlavning 84  
 Mansfeld-Giese, Jørgen (Advokat, Brande) 41-43  
 Mejrup 90-92, 97  
 Mergling 17-18  
 Midtjyds Kunstforening 40, 46-47  
 Mikkelsen, Klemen (Præst, Sønder Nissum) 66  
 Militærtjeneste 6, 29  
 Moe, Carl (Præst, Harboøre) 39-60  
 Møllerup, Kristen (Fisker, Trans) 64  
 Mølleri 73-80, 91, 94
- Nielsen, Mette Marie (gift med Peder Kristian Bisgård) 89-98, B 93, B 98  
 Nissum fjord 66, 68  
 Nyårslojer 87  
 Nyårsstikke 87-88  
 Nørholm (Ribe amt) 8-9  
 Nørre Karstoft (Skarild) 20  
 Nørre Tang (Ulfborg) B 12  
 Nørre Vosborg (Ulfborg) 21, 33-35, B 13
- Oldtidsvejen 50  
 Olesen, Maren (gift med Søren Olesen) 91-93  
 Olesen, Søren (Møller, Saugstrup) 91, 93-94  
 Opitius, Mads (Vennergård) 14
- Pebernødder 83-84, 86  
 Pedersen, Anders (Lærer, Nees) 76-77
- Quistrup (Gimsing) 20, B 6
- Ramsing, Laurs (Dejbjerglund) 17
- Rav 30  
 Redningsstationer 52-53, B 53  
 Redningsvæsenet 52, 100-103  
 Rengøring 84  
 Rindalismen 40  
 Ringkjøbing Amts Avis og Avertissementstidende 34  
 Ringkøbing Amtsråd 34  
 Ringkøbing fjord 70, 72  
 Risengrød 84  
 Rybjerg (Velling) 14, 20  
 Rylander, Hans Christian (Maler) 42-43
- Sandflugt 61-62, 65-66, 68  
 Saugstrup mølle (Borbjerg) 91-94, B 91  
 Schouboe, Christian (Sognepræst, Vildbjerg) 18  
 Schouw, Joachim Frederik (Præsident, Stænderforsamlingerne) 26, 30-31  
 Sindinggård (Sinding) 17  
 Skodborg herred 17  
 Skolegang 90-92  
 Skolevæsen 27-29  
 Skrumsager (Sønder Bork) 14  
 Slagtning til jul 82  
 Smith, Elise Georgine (gift med Hans Severin Frandsen) 99, 101, 103  
 Sognebånd 29  
 •St. Georges stranding 1811 64, B 65  
 Statens Kunsthåndværk 39-40, 43, 47  
 Stavsbåndet 5-22, 23  
 Storme 58  
 Stormfloder 59, 65-67  
 Strandfogeder 53-54  
 Strandinge 50-54, 59, 64, 67, 100-101, B 54, B 65  
 Strøgods 6  
 Studehandel 5  
 Studeopdræt 5, B 13  
 Stænderforsamlingerne 25-27  
 Svaner (Fredning) 75  
 Svineavl 75  
 Søgård (Nysogn) 68, B 10  
 Sønder Nissum 66  
 Søndergaard, Jens (Maler) 61  
 Søndervang (Stadil) 14  
 Søndervig (Nysogn) 68  
 Sørensen, Jens Flemming (Billedhugger) 42
- Tang, A. E. M. (Nørre Vosborg) 24, 26, 33-35  
 Teilmann, Andreas (Nørholm) 8-12, 19-22, B 20  
 Thygesen, Niels Jensen (Møller, Fåre) 79-80  
 Tipperne 70, B 71  
 Torsminde 66, B 57, B 66  
 Trans 64  
 Trans kirke 64  
 Tvis 5-6  
 Tviskloster (Tvis) 17
- Udsiftning 9, 20  
 Udstrup (Sønder Nissum) 20, 68  
 Ulfborg 23-24, 26, 28, 34  
 Ulfborg Folkebogsamling 33-34  
 Ulfborg Sogneforstanderskab 34  
 Ulsund (Nees) 14

Vadskærgård (Tørring) 20  
Valgret 31  
Vedersø 68  
Vejrspådomme 85  
Vejrum 5  
Vennergård (Velling) 14, 20  
Vest Stadil fjord 68  
Vestkysten 49-72  
Vildbjerg 18  
Vinding 18

Vindstyrker 58  
Vragnods 51-52  
Værnepligt 29

Æbleskiver 85

Øl 82, 85

Åberg, C. (Folketingsmand, Lemvig) 75-77  
Åbjerg (Vedersø) 11, 68



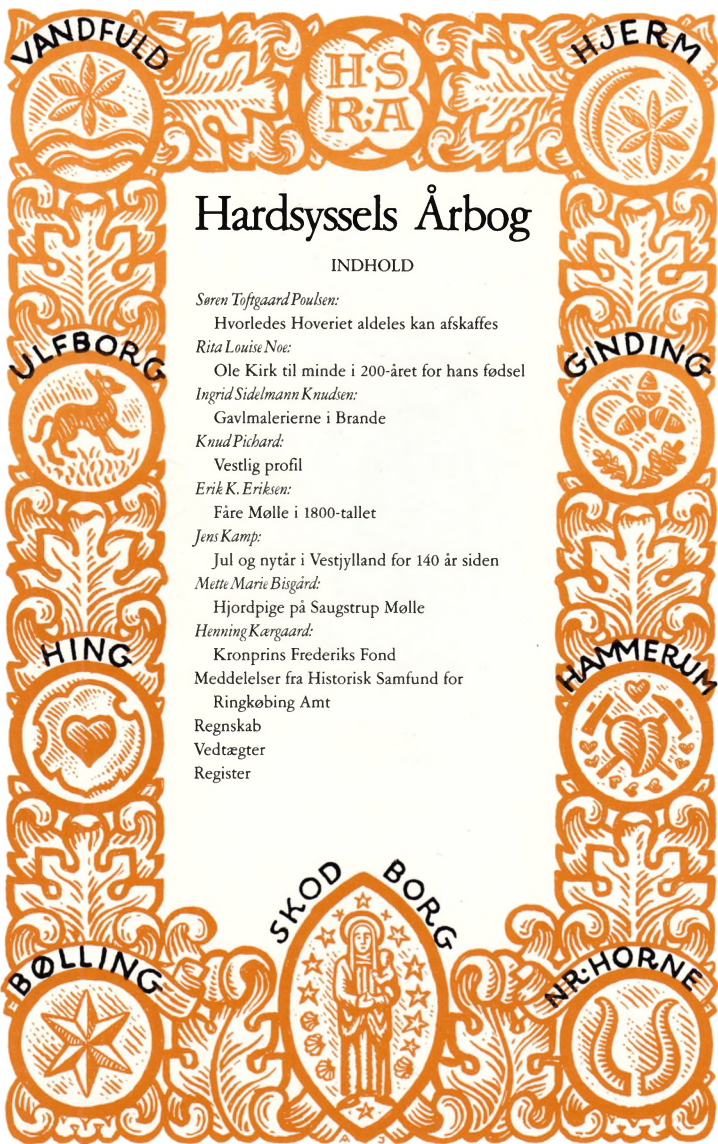

# Hardsyssels Årbog

## INDHOLD

*Søren Toftegaard Poulsen:*

Hvorledes Hoveriet aldeles kan afskaffes

*Rita Louise Noe:*

Ole Kirk til minde i 200-året for hans fødsel

*Ingrid Sidelmann Knudsen:*

Gavlmalerierne i Brande

*Knud Pichard:*

Vestlig profil

*Erik K. Eriksen:*

Fåre Mølle i 1800-tallet

*Jens Kamp:*

Jul og nytår i Vestjylland for 140 år siden

*Mette Marie Bisgård:*

Hjordpige på Saugstrup Mølle

*Henning Kargaard:*

Kronprins Frederiks Fond

Meddelelser fra Historisk Samfund for

Ringkøbing Amt

Regnskab

Vedtægter

Register